

ESTA OBRA ES PROPIEDAD DE LA
BIBLIOTECA DEL
CONSEJO NACIONAL DE RECTORES
ACTIVO NUMERO: 14567

CONSEJO NACIONAL DE RECTORES OFICINA DE PLANIFICACION DE LA EDUCACION SUPERIOR



UCR



ITCR



UNA



UNED

INFORME DE LABORES 1998 DEL AREA DE VIDA ESTUDIANTIL

OPES 02-99

San José, Enero, 1999

378.107

C-i Consejo Nacional de Rectores. Oficina de Planificación
OPES 2/99 de la Educación Superior

Informe de labores 1998 del Area de Vida Estudiantil /
Consejo Nacional de Rectores, Oficina de Planificación de
la Educación Superior; Vicerrectores de Vida Estudiantil --
San José C.R, CONARE, OPES, : Publicaciones, 1998.
308 p. ; 28 cm.

Incluye anexos

1. EDUCACIÓN SUPERIOR. 2. INFORME DE LABO-
RES 1998 . 3. VIDA ESTUDIANTIL. 4. VICERRECTORES
VIDA ESTUDIANTIL. I. TITULO.

PRESENTACION

El Consejo de Vicerrectores de Vida Estudiantil consciente de la importancia del área y del trabajo que de manera permanente, rigurosa, entusiasta y comprometida han desarrollado los funcionarios de las cuatro universidades, expresamos nuestra satisfacción por el cumplimiento de las metas planteadas con que se clausura la actividad de 1998 y se abre la posibilidad de trabajo para 1999.

La conformación del Sistema Interuniversitario de las Universidades Estatales se va construyendo en la tarea cotidiana que nos permite visualizar proyectos y retos comunes que han de fortalecer, en primera instancia, la universidad estatal costarricense.

Agradecemos, por este medio, la colaboración de todos.



Dra. Ligia Bolaños Varela
Presidenta

Comisión de Vicerrectores de Vida Estudiantil

INDICE GENERAL

	Página
Presentación	2
Agrupación Cultural Universitaria Costarricense (ACUC). Informe de Labores 1998.	3
Comisión de Becas. Informe de Labores.	7
Comisión de Divulgación y Orientación para el Ingreso a la Educación Superior (CDOIES). Informe de Labores 1998.	73
Federación Costarricense Universitaria de Deportes (FECUNDE). Informe Final.	218
Comisión de Registro. Informe de Labores 1998.	230
Comisión de Salud. Informe de Labores 1998.	246
Subcomisión de Odontología. Informe 1998.	264
Comisión de Servicios a Estudiantes con Discapacidad (COSEDIS). Informe de Labores 1998.	280
Comisiones permanentes del Area de Vida Estudiantil y personal participante durante 1998	305

INFORMES DE LABORES 1998

AGRUPACION CULTURAL UNIVERSITARIA COSTARRICENSE (ACUC)
INFORME DE LABORES
PERIODO ENERO - DICIEMBRE 1998

Durante este año ACUC definió tres políticas generales como prioritarias. Estas fueron las siguientes :

- 1) la necesidad de un mayor acercamiento y apoyo de las Vicerrectorías de Vida Estudiantil en todas las actividades organizadas por ACUC. Esta necesidad ha sido constante y en este sentido se ha insistido ante cada una de las(os) vicerrectoras(es) de que la presencia y el apoyo, tanto material como humano es fundamental, para que nuestras actividades tengan el impacto deseado en la comunidad estudiantil y el público en general.
- 2) Otra de las políticas que hemos tratado de implementar, aún con el mínimo de recursos, es el de llevar el arte y la cultura más allá de los campos centrales universitarios y utilizar la infraestructura existente de las mismas universidades en las diferentes sedes regionales.
- 3) Crear las condiciones para que nuestros grupos culturales puedan tener intercambios con otras universidades del área centroamericana.

De acuerdo al plan de trabajo presentado por la Comisión Coordinadora de ACUC, a continuación se detalla el trabajo realizado y los objetivos logrados durante el presente año.

En enero del presente, iniciamos coordinando con el Ministerio de Cultura Juventud y Deportes y con el Instituto Tecnológico de Panamá, la presentación de los grupos culturales de las universidades estatales en la Feria Internacional a realizarse en David, Panamá del 14 al 16 de marzo, 1998. Esta presentación se concreta con el viaje en el mes de marzo de los siguientes grupos: Duo Sig-Bet de la Universidad de Costa Rica, Marimba UNA, Grupo de Bailes Folklóricos de la UNED y Marimba UNED. Viajan un total de 25 personas.

Como reciprocidad, se invita al Conjunto de Bailes Folklóricos del Instituto Tecnológico de Panamá a hacer una presentación en Costa Rica. Es presentación se hace entre el 22 y el 26 de setiembre del año en curso con la siguiente programación:

- 22 de setiembre, Sede Regional Brunca de la Universidad Nacional.
- 23 de setiembre, Sede Central de la Universidad de Costa Rica.
- 23 de setiembre, Sede de San Carlos del Instituto Tecnológico.
- 24 de setiembre, presentación en el Colegio de San Carlos.
- 24 de setiembre, presentación en el CIDEA de la Universidad Nacional.

25 de setiembre, presentación en la Universidad Estatal a Distancia y en horas de la noche en la Universidad Interamericana en Heredia.

La coordinación con el Ministerio de Cultura, Juventud y Deportes siempre ha sido una constante de nuestra organización. En este sentido, le hemos dado impulso a la elaboración de un Convenio con el Ministerio de Cultura. La firma de este convenio se ha retrasado por el cambio de gobierno y por las diferentes correcciones legales que se le han hecho. Nos reunimos con las nuevas autoridades del Ministerio y en un primer momento lo hicimos con la Dra. Cecilia Dobles, Viceministra de Cultura. Ella nos remite al Director General de Cultura, Sr. Alfonso Chase, con quien hemos tenido diferentes reuniones y está en plena disposición de firmar el convenio a partir de 1999. Además, se tiene mucho interés en que las universidades participen más acitivamente en todas las acitvidades que el Ministerio planea para el año entrante.

Se ha participado en los jurados de los Premios de Cultura Popular que el Ministerio impulsa. Para este año se nombró como representante de ACUC, a la MSc. Elizeth Payne Iglesias de la Universidad de Costa Rica.

En cuanto a signos externos, se imprimió un catálogo donde se da a conocer lo que es la ACUC y las actividades que realiza; asimismo, se logró que toda la propaganda hecha a nivel periodístico y televisivo llevara el nombre de ACUC.

Fue importante la reunión que tuvimos con el Consejo de Vicerrectoras(es) de Vida Estudiantil que nos recibieron el 20 de agosto, 1998. En esta reunión se planteó la necesidad de una persona de CONARE que apoyara más las actividades de ACUC; abril una página WEB en en la página de CONARE; un financiamiento más permanente y el apoyo que necesitamos de ellas(os) hacia el interior de cada universidad para el desarrollo nuestras actividades.

Esta reunión con el Consejo de Vicerrectoras(es) fue importante porque permitió que CONARE apoyara nuestras actividades con el nombramiento de la Licda. Ana Catalina Brenes, como la persona de enlace entre CONARE y la Agrupación; asimismo se aprueba la apertura de la página WEB en la página de CONARE, y la búsqueda de financiamiento. En este sentido se ha trabajado en un proyecto con un presupuesto de todas las actividades de ACUC para ser presentado a CENADRO (Centro Nacional para la Prevención de Drogas). Para el montaje de la página WEB se elabora una ficha técnica de cada uno de los grupos culturales de las universidades que fueron entregadas a la Licda. Brenes.

Se apoya al Instituto Tecnológico de Costa Rica en su reclamo a la Municipalidad de Cartago por el traspaso que quiere hacer de la Casa de la Ciudad que pertenece al ITCR a la Diócesis de Cartago.

Realización de Festivales:

JUNCOS 98- Este año le correspondió a la Universidad Nacional la realización de los Juegos Universitarios a la Universidad Nacional. Al mismo tiempo que se realizaban las actividades deportivas, se habían programado una serie de actividades culturales donde la participación de ACUC fue importante para el éxito logrado. Se realizó el Festival de Bailes Folklóricos, el II Festival de Música, la Noche de Bailes Latinos, el II Festival de Rondallas y Estudiantinas y la Feria Artesanal, todos con representación de los diferentes grupos culturales de las universidades miembros de CONARE. JUNCOS 98 fue un éxito rotundo.

FESTIVAL TIERRA Y COSECHA – El organizador de este Festival siempre ha sido el Instituto Tecnológico donde ya es una tradición cultural, en colaboración con la ACUC. En él participan las diferentes representaciones folklóricas estudiantiles a nivel nacional e internacional.

FESTIVAL DE COROS – Realizado por la Universidad Estatal de Distancia en la Sede Regional de Pérez Zeledón. En este Festival no participaron algunas universidades por la falta de presupuesto para el hospedaje y la alimentación que se requiere para dos días de actividades. Se insta a la UNED que para el próximo Festival se plantee la posibilidad de buscar un financiamiento para cubrir el transporte, la estadía y la alimentación de todos los grupos.

FESTIVAL INTERUNIVERSITARIO DE ARTES ESCENICAS – Se unió en un sólo Festival, el IX Festival de Teatro y el III Festival de Danza. Le correspondió este año organizarlo a la Universidad de Costa Rica en conjunto con ACUC y transcurrió durante una semana con una organización excelente y un éxito rotundo.

FESTIVAL ARTE U - 98 - Para el mes de diciembre de este año, estamos coordinando con el Ministerio la realización de este Festival. Se programó el día 5 de diciembre, 1998 para la presentación de los grupos universitarios. Se presentarán los siguientes grupos: Emsamble Skel de la Universidad de Costa Rica; Grupo JAM-TEC del Instituto Tecnológico; Bailes Folklóricos de la UNED y el Grupo Querube de la Universidad Nacional.

Consideraciones generales:

La unión y el trabajo conjunto de las personas representantes de las cuatro universidades en el seno de ACUC han dado como resultado un año muy productivo. Creemos, sin embargo, que la falta de un presupuesto permanente, en muchas ocasiones, ha coartado que las actividades de ACUC no lleguen a las sedes regionales, a pesar de que es una política de fundamental importancia para ACUC. La presentación de un proyecto de financiamiento y de un Convenio con el Ministerio de Cultura abre las perspectivas de que podamos expandir nuestras actividades.

Es importante concretar los asuntos pendientes, principalmente lo que es el apoyo de las vicerrectorías, el proyecto de financiamiento y el convenio con el Ministerio, para que ya se tenga una base sólida con que iniciar actividades el año entrante.

30 de noviembre de 1998
OASE-550-98

Señora
Dra. Ligia Bolaños Varela
Coordinadora,
Comisión de Vicerrectores de Vida Estudiantil
CONARE

Estimada señora:

El presente informe sintetiza la labor llevada a cabo por la Comisión de Becas del CONARE y deja abierta la posibilidad urgente de realizar distintas acciones en el ámbito de nuestra competencia.

Con respecto a los proyectos propuestos:

Analizar los resultados del segundo taller sobre residencias estudiantiles

En este sentido la subcomisión que se conformó para recopilar y documentar el taller presentará los resultados el día de la reunión. De esta forma, los alcances de este trabajo podrán ser conocidos y utilizado por los demás miembros de las otras comisiones.

Evaluar el modelo de atención, en lo que concierne a servicios, que reciben los estudiantes en las Universidades

Para este proyecto se decidió, por parte de la comisión, elaborar inicialmente un análisis de los principales servicios que los estudiantes demandan de las distintas casas de estudio. Se trabajó sobre la definición de las preguntas y sobre cómo estas debían de llevarse a cabo. Sin embargo, la discusión principal se centró sobre el momento y el instrumento más oportuno para aplicar el cuestionario.

Se evaluaron distintas alternativas entre las que figuran: boleta de graduados interna de cada institución o el estudio de seguimiento de graduados que realiza la OPES.

En ambos casos, el principal punto de consulta era poder identificar los servicios de bienestar estudiantil que la población utiliza con mayor frecuencia y, de esta manera, inducir a las autoridades universitarias para efectuar una la evaluación más profunda de los resultados que se obtengan de cada servicio a lo interno de su centro.

Cada universidad aportó la boleta sobre la cual considera más oportuna la inclusión de las preguntas. Así mismo, se realizó el contacto con la OPES para analizar la viabilidad de incluir unas de las preguntas en la boleta de seguimiento de graduados para su próxima aplicación.

Queda pendiente la definición de las preguntas de manera que se respeten las diferencias entre los servicios que ofrecen las instituciones, pero de manera que puedan ser analizadas por el conjunto y servir de retroalimentación para la Comisión de Vicerrectores.

Estandarizar los indicadores de condición socioeconómica de los estudiantes

En este proyecto la comisión invirtió una gran cantidad de su esfuerzo total. Se tuvo la presentación de cada uno de los modelos de asignación de becas, o su equivalente, de las distintas universidades, así como de la presentación de los respectivos reglamentos.

Se analizaron las variables que intervienen en cada uno de los modelos y las herramientas estadísticas para la asignación de este beneficio. Se conversó sobre la posibilidad de unificar los modelos con el propósito mismo de poder clasificar o catalogar la condición socioeconómica del grupo familiar de una manera uniforme para las cuatro universidades.

Estas discusiones llevaron a la conclusión de que, en el fondo, la intención de aplicar un mismo modelo está cercana pero, lo que se puede iniciar en gran parte de las instituciones, es a utilizar las variables que, luego de su respectiva valoración, se determinen como discriminantes. Se ve la necesidad de lograr esto en el corto plazo de manera que familias que tengan estudiantes en distintas universidades estatales puedan ser dimensionadas de igual forma, e incluso, apoyadas con los mismos servicios

Las variables que utilizan cada una de las universidades se muestran en el anexo 1.

Como se puede apreciar de las variables expuestas, existen algunas que son comunes pero que son agrupadas o tratadas de una forma diferente en las cuatro instituciones. De aquí que el trabajo de la Comisión debe ejecutarse con mucho cuidado y teniendo presente las diferencias que están presentes en cada lugar.

Con respecto a los modelos estadísticos la conclusión de la Comisión es que el trabajo debe ser más profundo y con la estrecha colaboración de un recurso con formación en el campo citado.

El caso del ITCR fue particular, ya que el esquema es el de beca-préstamo, lo cual hace interesante su consideración por parte de los miembros de la Comisión.

Queda pendiente elaborar la propuesta concreta para operacionalizar la estandarización y, por consiguiente, someter a discusión de las autoridades su viabilidad política.

Otros de los temas que se tocaron en la Comisión de Becas, fueron los siguientes:

Exposición sobre el tema "Experiencias de Resiliencia como ejes para un trabajo social alternativo"

Esta exposición estuvo a cargo de la Licda. María Adela Sancho, y contó con la participación de representantes de las distintas dependencias de Bienestar Estudiantil de las universidades.

La lista de los participantes, así como un resumen del tema se anexan a este documento.

Coordinación con el FONABE

Por solicitud de la Comisión de Vicerrectores se procedió a trabajar en el tema del Fondo Nacional de Becas. Como primera acción, se procedió a invitar a la representante del CONARE ante la Junta Directiva del Fondo, Licda. Nidya Lobo. Con ella se mantuvo una larga conversación sobre diferentes aspectos su funcionamiento.

La Licda Lobo explicó las limitaciones que han pasado para poder poner a funcionar el Fondo, pero que muchas de las trabas e inconvenientes se van superando con el tiempo.

Luego de intercambiar inquietudes y dudas sobre el funcionamiento, se planteó la necesidad de efectuar una coordinación más estrecha y constante con las dependencias de becas, o sus homólogas, de las universidades con el propósito de no duplicar esfuerzos en el análisis de los casos que llegan a solicitar recursos del FONABE y que son estudiantes de nuestras universidades.

Se planteó, de parte de los miembros de Comisión, la necesidad de que el Fondo solicite las firmas autorizadas para la verificación de la documentación que proviene de las instituciones, así como de instaurar los canales de coordinación e incluso asesoría en materia de instrumentos y análisis de casos.

Recientemente se recibió al señor Lic. Wilbert Alpízar, miembro del Fondo con el propósito de ahondar sobre algunos aspectos de operación del FONABE y cómo las universidades podrían hacer un aporte más oportuno a los análisis que se efectúan por parte del personal técnico.

La ley de creación del FONABE le atribuye distintos fines al mismo, sin embargo, y a criterio del señor Alpízar, muchos de ellos son imposibles de alcanzar si no se tiene la estructura administrativo y técnica para cumplirlos. De esta manera, la experiencia y el camino recorrido por las universidades en esta materia, serán de gran valía para enfrentar, por lo menos en lo que a solicitudes de universitarios se refiere, las solicitudes que giran alrededor de este órgano.

Los integrantes de la Comisión consideramos que se debe realizar, con carácter de urgente, una reunión de carácter operativo para afinar los mecanismos de coordinación que se deben establecer y además definir el papel que estarían jugando las dependencias de bienestar estudiantil ante el FONABE, específicamente con lo que se refiere a la referencia de estudiantes que se puedan hacer y la atención que vayan a recibir.

Algunas responsabilidades propias del trabajo de los miembros de la comisión, han limitado que las reuniones fueran más periódicas, sin embargo, la retroalimentación que hemos podido obtener en este espacio de reflexión y análisis crítico de los aspectos que nos hemos puesto como meta, ha servido para mejorar nuestro trabajo interno y ha despertado el interés por valorar y entender aún mejor lo que se hace en otras latitudes.

Por último, quiero dejar patente la gran satisfacción y agradecimiento que, como Coordinador, tengo por el equipo de trabajo que hemos formado en el seno del CONARE, los distintos representantes de las universidades, así como la relación de coordinación con las otras comisiones. El espíritu de trabajo y de colaboración que han exhibido las compañeras de la comisión es digno de resaltar y dejar patente en este tipo de clausura de labores.

Con toda consideración

Lic. Olman Madrigal Solórzano
Coordinador

cc. Miembros de la Comisión



Anexo 1

VARIABLES UTILIZADAS PARA LA ASIGNACIÓN DE LA BECA

Instituto Tecnológico de Costa Rica

Gastos de estudio, alimentación, salud, vestido, transporte	Número de automóviles
Salario neto del jefe de familia	Gasto en deudas
Total de miembros que estudian	Ocupación del jefe
Total de miembros sin ingreso	Total de miembros con ingreso
Total de miembros	

Universidad Nacional

Gasto por transporte, vivienda, educación, alimentación, teléfono, electricidad, hospedaje	Número de miembros para efectos de alimentación
Monto pago del alquiler de la vivienda	

Universidad Estatal a Distancia

Número de miembros del grupo familiar	Dependencia del jefe de familia
Escolaridad del jefe de familia	Ingresos familiares
Egresos familiares	Condición laboral del jefe de familia
Tenencia de vivienda	Ubicación de la vivienda
Tamaño de la vivienda	Servicios de la vivienda
Tenencia de electrodomésticos	Bienes inmuebles
Tenencia de vehículo	Problemática familiar

Universidad de Costa Rica

Ingresos del grupo familiar	Número de miembros
Exoneración de pago de matrícula del colegio de procedencia	Monto de pago en el colegio de procedencia del estudiante
Monto del impuesto al ruedo de los vehículos del grupo familiar	Monto del imponible a las propiedades
Tenencia de la vivienda	Deudas del grupo familiar por concepto de: estudio, judiciales, producción y salud

"En el ser y quehacer del Trabajo Social siempre han existido una serie de principios y valores que motivan la entrega de estudiantes y profesionales a un ideal: el de la solidaridad, la comprensión, la bondad, la igualdad de oportunidades...en fin, todo un conjunto de motivaciones de las cuales se vale la profesión para transmitir esperanza, actitud de cambio, etc., y que en la práctica pueden quedar rezagadas, dormidas... Es por eso que nos apasiona pensar en la posibilidad de revitalizar el potencial y la práctica del profesional en Trabajo Social con el enfoque de la Resiliencia." Adela B. Ma. Aida S.

El tema de la Resiliencia o capacidad para sobreponerse a la adversidad es un concepto novedoso que surge de la inquietud por identificar aquellos factores que permiten a las personas sortear de manera exitosa, las dificultades que se le presentan en su vida cotidiana muchas veces cargada de limitantes y condiciones adversas. Estos factores de origen social e individual según las investigaciones recientes, pueden modificar el concepto tradicional de factores de riesgo, ya que una situación adversa puede constituirse en un factor positivo o "de resiliencia" que contribuye al mejoramiento de las condiciones de vida de una persona y su entorno, lo que nos orienta hacia un nuevo concepto de Prevención.

La Tesis que lleva como título: "Las experiencias de Resiliencia como eje para un Trabajo Social Alternativo", constituye un valioso aporte teórico y metodológico a la práctica del Trabajo Social que tradicionalmente se ha dado a la tarea de afrontar los problemas que se le presentan, tomando como punto de partida para la intervención los factores riesgo de las diversas situaciones.

La propuesta del estudio rescata las más recientes investigaciones en el campo de la Resiliencia y la Inteligencia Emocional para ser aplicadas en la formación académica y en la práctica del profesional del Trabajo Social a la vez que ofrece nuevos elementos al concepto de Resiliencia que es ampliamente analizado.

A continuación se resumen algunos de los aspectos teóricos más relevantes incluidos en la investigación y algunas de sus principales contribuciones. Sin embargo la lectura del documento de Tesis será sin duda una invitación a compartir nuestra pasión por el tema y la necesidad de continuar la reflexión sobre la Resiliencia para enriquecer el ser y quehacer del Trabajo Social.

El Concepto de Resiliencia

Algunos antecedentes teóricos y referenciales

Repetidamente los investigadores se han dado a la tarea de identificar factores que originan desórdenes, carencias, problemas en el desarrollo integral del individuo y de la sociedad. Hoy en día existe la tendencia a abordar estos problemas desde otra perspectiva, ya no desde la naturaleza negativa del problema sino desde las potencialidades de la persona, para lograr la superación del conflicto. Recientemente ha despertado gran interés en los investigadores, el hecho de que existen personas que en medio de condiciones muy adversas, logran enfrentar con éxito sus dificultades y romper con las expectativas de fracaso que se les otorgaban. Así, el mejoramiento en las condiciones de vida de las personas según las recientes investigaciones, está determinado por la manera en que el ser humano aprende y desarrolla "mecanismos protectores" o de "resiliencia".

La palabra "Resiliencia"¹ se ha tomado de la metalurgia y designa la capacidad de los metales de resistir a los golpes y recuperar su estructura interna. En osteología, se ha usado para expresar la capacidad que tienen los huesos para crecer en sentido correcto, después de una fractura.

En el campo del desarrollo psicosocial del ser humano tiene similar sentido: esa capacidad del ser humano para recuperarse de la adversidad. Esta definición habla de la combinación de factores que permiten a un ser humano, afrontar y superar los problemas y adversidades de la vida. Este concepto según explica el Dr. E. Ojeda es en cierta forma "inverso al de Riesgo o complementario a él. En vez de poner énfasis en aquellos factores negativos que permitían predecir quién iba a sufrir un daño, trata de ver aquellos factores positivos que, a veces sorprendentemente y contra lo esperado, protegen a un niño.² Según lo manifiesta el Prof. Michael Rutter³ "todos los estudios de factores de riesgo han revelado una considerable variabilidad en la manera en que las personas responden a la adversidad psicosocial.

La Resiliencia: Un desafío a la visión lineal

La investigación en el desarrollo de la resiliencia ha introducido ideas que *desafían* tres conceptos dominantes sobre el desarrollo: 1) Hay etapas fijas, inevitables, críticas y universales del desarrollo; 2) El trauma de la niñez inevitablemente llevan a una psicopatología adulta (Bernard, 1994; Garmezy, 1994); y 3) Hay condiciones sociales, relaciones interpersonales y arreglos institucionales que son tan tóxicos que inevitablemente llevan a carencias o problemas en el funcionamiento diario de los niños y adultos, familias y comunidades. (Rutter, 1994).

Algunas formas en que se presenta el concepto de Resiliencia

- La Resiliencia es la aptitud para resistir a la destrucción, es decir, preservar la integridad en circunstancias difíciles; la actitud de reaccionar positivamente a pesar de las dificultades. (Vaniestenda, 1994)
- La resiliencia es la habilidad de crecer, madurar e incrementar la competencia de cara a circunstancias adversas y obstáculos, recurriendo a todos sus recursos, tanto personales como ambientales. (Gordon, K., 1996)
- La resiliencia no debe ser entendida como la animada negación de las difíciles experiencias de la vida, dolores y cicatrices: es más bien, la habilidad para seguir adelante a pesar de ello. (Rutter, 1985; Wolin & Wolin, 1993).
- La resiliencia no es una característica o dimensión estática. Es la articulación continua de capacidades y conocimiento derivados a través de la interacción de riesgos y protecciones en el mundo. (Saleebey, D., 1996)
- En la práctica del Trabajo Social y ubicada dentro de la llamada "Perspectiva de las Fuerzas", es una forma diferente de ver a los individuos, familias y comunidades. Todos deben ser vistos a la luz de sus capacidades, talentos, competencias, posibilidades, visiones, valores y deseos que aunque hayan sido

¹ Suarez Ojeda, Dr. Elbio Néstor. "Resiliencia" o Capacidad de Sobreponerse a la Adversidad". Consultor Regional en SMI OPS/OMS. Washington, D.C. sc

² Suarez Ojeda, Dr. Elbio Néstor. Ob. Cit. p.3

³ Rutter, Michael. La "Resiliencia": Consideraciones Conceptuales. Journal of Adolescent Health. Vol 14, No. 3, Society for Adolescent Medicine, New York, 1993

frustrados y distorsionados, operan en las circunstancias adversas. El enfoque de las fuerzas requiere una contabilidad de lo que las personas saben y de lo que pueden hacer. Requiere la composición de un catálogo de recursos existentes, dentro y alrededor del individuo, la familia y la comunidad. (Dennis Saleebey, 96)

- **La Esfera de Resiliencia:** La persona en Resiliencia es aquella que entra en una dinámica en la que recursos personales y sociales se manifiestan interactuando de tal manera que constituyen una amalgama de posibilidades para la solución de conflictos y para el desarrollo y potenciación de nuevas posibilidades propias y comunitarias. (Badilla, Helena; Sancho Ma. Adela, 1997)

La Resiliencia y el Trabajo Social: "haciendo química"

Las condiciones actuales del desarrollo de la sociedad costarricense exigen la intervención del Trabajo Social en las áreas críticas que los investigadores han señalado como prioritarias para el quehacer investigativo que explica y fundamenta la acción. Sus esfuerzos como profesión se dirigen a valorar y abordar desde una perspectiva integral, los problemas sociales que afectan al ser humano. Según el objeto-sujeto, al que se dirige el Trabajo Social, estudiar los factores de resiliencia que operan en la interacción del ser humano significa una renovación de la perspectiva de abordaje del *objeto*, al que no se vería enfáticamente como víctima de un malestar social o desajuste al que se le brinda un servicio de apoyo, promoción, asistencia, sino como fuente y potencial de solución a las situaciones que atentan contra su autonomía y capacidad de desarrollo integral. Significaría quizás irónicamente, prestar atención a aquellas personas que no llegan nunca a requerir del Trabajador Social o de un servicio especializado, porque se las han arreglado para superar sus dificultades.

El referente del Trabajo Social es la aplicación de valores y principios éticos propios de las personas sujetos de atención y de la sociedad en general⁴. Es en este sentido que el quehacer Profesional del Trabajo Social se siente llamado a explorar las nuevas formas de conocer y abordar los problemas que se plantea el conocimiento científico. El enfoque de resiliencia es una clara aplicación de los valores del Trabajo Social:

- **Bondad y dignidad:** porque " la resiliencia entiende el amor como la aceptación incondicional de la persona, la acogida profunda y estable que damos a otra persona en nuestras vidas..."⁵
- **Igualdad:** el enfoque de resiliencia recuerda que "las limitaciones y coacciones son inherentes a la vida"⁶ de todo ser humano.
- **Solidaridad humana :** A la luz de la resiliencia , la responsabilidad es compartida, ya que la resiliencia se desarrolla en la interacción entre el individuo y el entorno, la responsabilidad es personal y ajena. Además este enfoque sugiere examinar atentamente el potencial de las redes informales: la familia, amigos, comunidad, centros de educación....⁷

⁴ Sección de Investigación. Áreas Críticas para propuestas de T.F.G. en la Escuela de Trabajo Social. Doc. preliminar. U.C.R. 1996

⁵ Vanistendael, Steijn. Cómo crecer superando los percances. Resiliencia: capitalizar las fuerzas del individuo. BICE, Ginebra, 1995 pgs.38-41

⁶ Idem

⁷ Vanistendael, S. Ob. cit.

- Principio de individuación: el enfoque de resiliencia sugiere no reducir a una persona a su problema, o a un simple caso. Le interesa detectar el potencial de cada persona, el desplegar ese potencial encubierto, aprender de las soluciones que hallen las personas para sí mismas a veces antes de cualquier intervención profesional.⁸ Publicaciones recientes en el campo de la resiliencia aplicada al Trabajo Social denominan a este nuevo enfoque "La perspectiva de las fuerzas".⁹

El Trabajo Social ha dedicado gran parte de su trabajo en el abordaje de patologías, disfuncionalidades, deficiencias, carencias y necesidades desde un enfoque tradicional: diagnóstico e intervención. En este proceso, el Trabajador Social juega un papel predominante. En el enfoque de resiliencia por el contrario, se plantea el examinar no sólo los casos donde hay problemas sino aprender de los que aparentemente no los tienen, a pesar de haber enfrentado situaciones similares. Es en este sentido que se habla de una complementariedad con el enfoque de riesgo ya que no se trata de anular la existencia de factores de riesgo sino de evitar el abuso de una visión lineal y determinista en las posibles respuestas del ser humano ante la adversidad, puesto que se parte de la existencia de un potencial encubierto que manifiesta el ser humano cuando se enfrenta a la adversidad.

El enfoque de Resiliencia aplicado al Trabajo Social o bien, la práctica bajo la perspectiva de las fuerzas no significa que los Trabajadores Sociales ignoren los problemas reales que aquejan a los individuos y a los grupos. La esquizofrenia es real. El abuso sexual en los niños es real. Pero en el léxico de las fuerzas es tan incorrecto negar lo posible como negar el problema. La perspectiva de las fuerzas niega que todas las personas que encaran traumas y dolor en sus vidas inevitablemente son heridas o incapacitadas o se vuelven menos de los que deberían ser.

Las apreciaciones y comprensiones de la perspectiva de las fuerzas son un intento de corregir ese énfasis destructivo de los que está malo, lo que falta y lo que es anormal. Conlleva coraje y diligencia de parte de los Trabajadores Sociales, para considerar el trabajo profesional a través de estos lentes diferentes. Tal "re-visión" demanda que suspendan la incredulidad inicial en los clientes.

El lenguaje profesional y los dispositivos metafóricos que los Trabajadores Sociales utilizan para comprender y ayudar, algunas veces sobrepasan la posibilidad de comprensión de los clientes a la luz de sus capacidades. Perseguir una práctica basada en las ideas de resiliencia, rebote, posibilidad y transformación es difícil porque, extrañamente, no es natural este lenguaje para el mundo de ayuda y servicio. El enfoque de Resiliencia nos invita a una re-visión de nuestra perspectiva del sujeto, del lenguaje y características de la intervención profesional.

Las personas están más motivadas a cambiar cuando sus fuerzas son apoyadas. En vez de preguntar a los miembros de la familia, Cuáles son sus problemas?, un Trabajador Social puede preguntar qué fuerzas traen a la familia y cuáles piensan que son las fuerzas de otros miembros de ésta. El Profesional crea un lenguaje de fuerza, esperanza y movimiento. (Kaplan & Girard, 1994 p.53).¹⁰

⁸Idem

⁹ Saleebey, D. (1992) The Strengths perspective in Social Work Practice. En Social Work Vol 41 No 3. Washington D.C. Mayo 1996

¹⁰ Kaplan, L. & Girard, J. Strengthening high-risk families: A handbook for practitioners. New York: Lexington Books, 1994

Bibliografía básica

1. Anthony, E.J., & Cohler, B.J. (Eds.). (1987). The invulnerable child. New York: Guilford Press.
2. Engeler, Amy. Life After Crisis: Why some Women Hang Tough. En Revista Redbook. Vol 184. N. 5. Marzo 1995 p.72-112
3. Frankl, Victor E. El Hombre en busca de sentido. Editorial Herder. 15 Edición. Barcelona. 1993
4. Frankl, Viktor. Psicoanálisis v Existencialismo. Fondo de Cultura Económica. México. 1992
5. Gardiner, M. El Icono dañado: una imagen para nuestro tiempo. En Revista: La Infancia en el Mundo. BICE. 1994. Vol 5 No. 3
6. Garmezy, N. (1994). Reflections and commentary on risk, resilience, and development. In R.J. Haggerty, L.R. Sherrod, N. Garmezy, & M. Rutter (Eds.), Stress, risk, and resilience in children and adolescents: Processes, mechanisms, and interventions (pp. 1-18). Cambridge, England: Cambridge University Press.
7. Goleman, Daniel. La Inteligencia Emocional. Ed. Javier Vergara. México. 1995
8. Gordon, Kimberly, A. Resilient Hispanic Youths' Self-concept and Motivational Patterns. En: Hispanic Journal of Behavioral Sciences, Vol 18 N1, Feb 1996 p. 63-73
9. Kaplan, L., & Girard, J. Strengthening high-risk families: A handbook for practitioners. New York: Lexington Books. 1994
10. Lösel, Friedrich. La resiliencia en el niño y el adolescente. En Revista: La Infancia en el mundo. Vol 5 No. 3 BICE. Montevideo. 1994.
11. Martínez, M. El Comportamiento Humano. Nuevos Métodos de Investigación. Trillas. México. 1996
12. Mundy, Jean. Tipping the Scales from Risk to Resiliency. En Revista: Parks and Recreation. Vol 31 N.3 Marzo 96. P.78-86
Northwestern University, Center for Urban Affairs and Policy Research
13. Rutter, Michael. La "Resiliencia": Consideraciones Conceptuales. Journal of adolescent Health. Vol 14. No. 8. Society for Adolescent Medicine. New York, 1993
14. Saleebey, Dennis. The Strengths Perspective in Social Work Practice. En: Social Work (Journal of the National Association of Social Workers). Vol 41 No 3. Washington D.C. Mayo 1996
15. Suarez Ojeda, Dr. Elbio Néstor. "Resilience" o Capacidad de Sobreponerse a la Adversidad" Consultor Regional en SMI. OPS/OMS. Washington, D.C. sf.
16. Sula Wolff. EL CONCEPTO DE RESILIENCIA. En Australian and New Zealand Journal of Psychiatry 1995; 29: 565-574
17. Vanistendael, S. La Resiliencia: un concepto largo tiempo ignorado. En Revista: La Infancia en el Mundo. Vol 5 No.3. BICE., Montevideo. 1994 p.5
18. Vanistendael, Stefan. Cómo crecer superando los percances. Resiliencia: capitalizar las fuerzas del individuo. BICE, Ginebra. 1995 pgs.38-41
19. Werner EE, Smith RS. Overcoming the odds: high risk children from birth to adulthood. Cornell University Press. 1992.
20. Wolin, S.J. & Wolin S. (1993). The resilient self: How survivors of troubled families rise above adversity. New York: Villard.

NOMBRE	LUGAR
Msc. Gabriela Reguevra,	Unid.deVida Estud., UCR. (Sede Central)
Lic. Leyla Salazar Guerrero	Unid.de Vida Estud., UCR. (Sede Central)
Lic. Juanita Duarte Rodríguez	Unid.de Vida Estud., UCR. (Sede Central)
Lic. Ana Victoria Quesada	Instituto Tecnológico de Costa Rica
Licda. María Félix Murillo	Instituto Tecnológico de Costa Rica
Licda. Ligia Rivas Rossi	Instituto Tecnológico de Costa Rica
Licda. Ana Teresa Hidalgo	Instituto Tecnológico de Costa Rica
Licda. Nidia Lobo	Universidad Estatal a Distancia
Lic. Marvin Chavarria	Universidad Estatal a Distancia
Mba. Pablo Ramirez	Universidad Estatal a Distancia
Licda. Nidia Herrera	Universidad Estatal a Distancia
Licda. Ana Cecilia Murillo	Universidad Estatal a Distancia
Licda. Iris A. Ramirez	Universidad Estatal a Distancia
Msc. Ligia Arguedas	Universidad Estatal a Distancia
Licda. Sandra Chaves	Universidad Estatal a Distancia
Licda. Adelita Sibaja	Universidad Estatal a Distancia
Lic. Johnny Valverde	Universidad Estatal a Distancia
Lic. Joaquin Jiménez	Universidad Estatal a Distancia
Ing. Teddy Chan	Universidad Estatal a Distancia
Dr. Edgar Vargas Alfaro	Universidad Nacional
Lic. Rocio Carvajal Sánchez	Universidad Nacional
Lic. Hilma Villalobos González	Universidad Nacional
Lic. Sandra Masís Sanabria	Universidad Nacional
Lic. Carmen Ulate Arias	Universidad Nacional
Lic. Mayela Avendaño Salas	Universidad Nacional
Lic. Ana Lucía Bolaños Campos	Universidad Nacional
Lic. Bertha Villalobos Sánchez	Universidad Nacional
Lic. Lilliana Soto Mesén	Universidad Nacional
Lic. José Manuel Arias Vargas	Universidad Nacional
Lic. Yolanda Benavides Vargas	Universidad Nacional
Lic. Lorena González Soto	Universidad Nacional
Lic. Alberto Salom	Universidad Nacional
Msc. José Andrés Masís	Director OPES.
Lic. Guillermo Arguedas	Asesor Comisiones V. Estudiantil CONARE
Dr. Minor Romero	Jefe Oficina Salud UCR.
Jorge Recoba	Jefe Oficina Registro UCR.
Lic. Ana Yancy Herrera	Ofic. Atenc. Socioec. UCR
Lic. Ana Lucía González	Ofic. Atenc. Socioec. UCR
Lic. Johanna Kikut Gutiérrez	Ofic. Atenc. Socioec. UCR
Lic. Elena Zahner Facen	Ofic. Atenc. Socioec. UCR
Lic. Johanna Fernández Gómez	Ofic. Atenc. Socioec. UCR
Lic. Olman Madrigal Solórzano	Jefe Ofic. Atención socioeconómica UCR.

CONSEJO NACIONAL DE RECTORES
OFICINA DE PLANIFICACION DE LA EDUCACION SUPERIOR

El presente cuestionario tiene como fin recabar información de los nuevos graduados de las Instituciones de Educación Superior Universitaria Estatal, con el propósito de caracterizarlos adecuadamente y estudiar la relación entre el mercado de trabajo y los profesionales que se incorporan al mismo.

ROGAMOS CONTESTAR CADA UNA DE LAS PREGUNTAS DE LA MANERA MAS PRECISA Y CON LETRAS DE IMPRENTA

A. INFORMACION GENERAL

ESPACIO PARA CODIFICAR	<p>1. _____ Primer apellido Segundo apellido Nombre</p> <p>2. No. carné _____ 3. No. asegurado _____ 4. No. cédula _____ <small>Nota: Si es extranjero No. de cédula de residencia o No. de pasaporte.</small></p> <p>5. Lugar de residencia permanente _____ Provincia Cantón Distrito</p> <p style="text-align: center; font-size: small;">(Especificar calle, avenida, No. de casa u otras señas)</p> <p>6. Teléfono residencia _____ Apartado _____</p> <p>7. Sexo: Masculino <input type="checkbox"/> Femenino <input type="checkbox"/> 8. Edad _____ <small>(en años cumplidos)</small></p> <p>9. Estado civil: <input type="checkbox"/> Soltero <input type="checkbox"/> Casado <input type="checkbox"/> Viudo <input type="checkbox"/> Divorciado <input type="checkbox"/> Unión libre <input type="checkbox"/> Separado</p> <p>10. Dependientes: _____ Cónyuge (si no trabaja marque con una x) _____ Niños _____ Otros dependientes <small style="display: inline-block; width: 100px; text-align: center; font-size: small;">Número</small> <small style="display: inline-block; width: 100px; text-align: center; font-size: small;">Número</small></p> <p>11. Si el cónyuge trabaja: ¿Cual es su ocupación? _____ ¿Cual es su ingreso mensual? \$ _____</p> <p>12. Nombre del padre _____ Primer apellido Segundo apellido Nombre</p> <p>13. Nombre de la madre _____ Primer apellido Segundo apellido Nombre</p> <p>14. Residencia de Padres: _____ Teléfono _____ <small style="display: inline-block; width: 100px; text-align: center; font-size: small;">(Provincia, cantón, calle, ave., No. casa)</small></p> <p>15. Nombre y dirección (diferente a la suya) de dos personas que puedan ayudar a localizarlo en el futuro: a. Nombre _____ Dirección _____ Teléfono _____ b. Nombre _____ Dirección _____ Teléfono _____</p> <p>B. INFORMACION ACADEMICA</p> <p>16. Colegio donde terminó sus estudios de secundaria: _____ <small>Nota: Si es fuera de Costa Rica, indique sólo el país.</small></p> <p>17. Año en que terminó Secundaria: _____</p> <p>18. Institución de Educación Superior a que ingresó: _____</p> <p>19. Año de ingreso a la Universidad _____ año de ingreso a la carrera _____</p> <p>20. Nombre y grado (s) del (de los) título (s) que recibirá en la próxima graduación _____ <small>(Bachiller en..., Licenciado en..., etc.)</small></p> <p>21. Fecha de graduación: _____ <small>(mes y año)</small></p> <p>22. Otros títulos y grados obtenidos a nivel superior, indicando fechas de obtención de los mismos y la institución donde los obtuvo.</p> <table style="width: 100%; border-collapse: collapse; font-size: small;"> <thead> <tr> <th style="width: 40%;">Título y grado</th> <th style="width: 30%;">Institución</th> <th style="width: 30%;">Año</th> </tr> </thead> <tbody> <tr> <td>_____</td> <td>_____</td> <td>_____</td> </tr> <tr> <td>_____</td> <td>_____</td> <td>_____</td> </tr> </tbody> </table> <p>23. ¿Piensa continuar estudios para obtener otro título? SI <input type="checkbox"/> No <input type="checkbox"/> ¿Cual título? _____ <small>(Licenciado en..., Master en...)</small></p> <p>Lugar: _____ Institución: _____</p> <p>24. ¿Está satisfecho con la carrera que estudió? <input type="checkbox"/> Muy satisfecho <input type="checkbox"/> Satisfecho <input type="checkbox"/> Poco satisfecho <input type="checkbox"/> Insatisfecho</p>	Título y grado	Institución	Año	_____	_____	_____	_____	_____	_____
Título y grado	Institución	Año								
_____	_____	_____								
_____	_____	_____								

**UNIVERSIDAD DE COSTA RICA
INSTITUTO DE INVESTIGACIONES ECONOMICAS (IICE)
ENCUESTA A NUEVOS GRADUADOS**

El presente Cuestionario tiene como fin recabar información de los nuevos graduados de la Universidad de Costa Rica con el propósito de caracterizarlos adecuadamente, estudiar la Relación entre el mercado de trabajo y los profesionales que se incorporan al mismo.
LA ENTREGA DE ESTE CUESTIONARIO ES OBLIGATORIA Y LA INFORMACION ES CONFIDENCIAL Y DE USO RESTRINGIDO DEL IICE

Valor de la fórmula $e^{0.3}$

INSTRUCCIONES:

1. No doble y no arrugue esta hoja.
2. Use lápiz de MINA #2.
3. Rellene los círculos correctamente.

CORRECTO ●

INCORRECTO ● ⊗ ○

1. Nombre: _____ Apellido: _____

2. Lugar de Residencia: _____
Provincia: _____ Cantón: _____ Distrito: _____
Calle: _____

NUMERO DE TELEFONO

0	1	2	3	4	5	6	7	8	9
0	1	2	3	4	5	6	7	8	9
0	1	2	3	4	5	6	7	8	9
0	1	2	3	4	5	6	7	8	9
0	1	2	3	4	5	6	7	8	9
0	1	2	3	4	5	6	7	8	9
0	1	2	3	4	5	6	7	8	9
0	1	2	3	4	5	6	7	8	9
0	1	2	3	4	5	6	7	8	9
0	1	2	3	4	5	6	7	8	9

NO MARCAR

0	1	2	3	4	5	6	7	8	9
0	1	2	3	4	5	6	7	8	9
0	1	2	3	4	5	6	7	8	9
0	1	2	3	4	5	6	7	8	9
0	1	2	3	4	5	6	7	8	9
0	1	2	3	4	5	6	7	8	9
0	1	2	3	4	5	6	7	8	9
0	1	2	3	4	5	6	7	8	9
0	1	2	3	4	5	6	7	8	9
0	1	2	3	4	5	6	7	8	9

3. NUMERO DE CARNE UNIVERSITARIO

0	1	2	3	4	5	6
0	1	2	3	4	5	6
0	1	2	3	4	5	6
0	1	2	3	4	5	6
0	1	2	3	4	5	6
0	1	2	3	4	5	6
0	1	2	3	4	5	6
0	1	2	3	4	5	6
0	1	2	3	4	5	6
0	1	2	3	4	5	6

NO MARCAR

0	1	2	3	4	5	6
0	1	2	3	4	5	6
0	1	2	3	4	5	6
0	1	2	3	4	5	6
0	1	2	3	4	5	6
0	1	2	3	4	5	6
0	1	2	3	4	5	6
0	1	2	3	4	5	6
0	1	2	3	4	5	6
0	1	2	3	4	5	6

4. SEXO: FEMENINO MASCULINO

5. ESTADO CIVIL: SOLTERO (A) DIVORCIADO (A) VIUDO (A) CASADO (A) UNION LIBRE SEPARADO (A)

6. EDAD

0	1	2	3	4	5	6	7	8	9
0	1	2	3	4	5	6	7	8	9

7. EN QUE AÑO TERMINÓ SUS ESTUDIOS SECUNDARIOS? (ANOTE Y MARQUE LAS DOS ÚLTIMAS CIFRAS)

0	1	2	3	4	5	6	7	8	9
0	1	2	3	4	5	6	7	8	9

8. COLEGIO DONDE TERMINÓ SUS ESTUDIOS SECUNDARIOS:

FAVOR RESPETAR LOS ESPACIOS DONDE NO DEBE MARCAR

0	1	2	3	4	5	6	7	8	9
0	1	2	3	4	5	6	7	8	9
0	1	2	3	4	5	6	7	8	9
0	1	2	3	4	5	6	7	8	9
0	1	2	3	4	5	6	7	8	9
0	1	2	3	4	5	6	7	8	9
0	1	2	3	4	5	6	7	8	9
0	1	2	3	4	5	6	7	8	9
0	1	2	3	4	5	6	7	8	9
0	1	2	3	4	5	6	7	8	9

9. EN QUE AÑO INGRESÓ A LA UCR?

0	1	2	3	4	5	6	7	8	9
0	1	2	3	4	5	6	7	8	9

10. EN QUE AÑO INGRESÓ A LA CARRERA DEL TÍTULO QUE RECIBE AHORA?

0	1	2	3	4	5	6	7	8	9
0	1	2	3	4	5	6	7	8	9

11. EN QUE AÑO TERMINÓ EL PLAN DE ESTUDIOS PARA CONCLUIR ESTA CARRERA?

0	1	2	3	4	5	6	7	8	9
0	1	2	3	4	5	6	7	8	9

12. NOMBRE DEL TÍTULO QUE RECIBE:

13. ESTA USTED SATISFECHO (A) CON LA CARRERA QUE ESTUDIA?

MUY SATISFECHO (A)

SATISFECHO (A)

POCO SATISFECHO (A)

INSATISFECHO (A)

POR QUE? _____

19

0	1	2	3	4	5	6	7	8	9
---	---	---	---	---	---	---	---	---	---

17071

No escriba en esta área

14. DURANTE EL TIEMPO EN QUE FUE ESTUDIANTE DE LA UCR TRABAJO EN ALGUNA OCASION?
 SI NO (PASE A PREGUNTA 20)

RESPETE LOS ESPACIOS "NO MARCAR"

15. TRABAJO USTED:
 TIEMPO COMPLETO MEDIO TIEMPO
 MAS DE TIEMPO COMPLETO
 OTRO

16. DURANTE CUANTO TIEMPO TRABAJO?
 MESES AÑOS

17. EN QUE ETAPA DE SU CARRERA TRABAJO? (PUEDA MARCAR MAS DE UNA OPCION)
 PRIMEROS AÑOS AÑOS INTERMEDIOS
 AÑOS FINALES TODOS LOS AÑOS

18. QUE TIPO DE TRABAJO REALIZO?

 NO MARCAR
 0 1 2 3 4 5 6 7 8 9
 0 1 2 3 4 5 6 7 8 9

19. NOMBRE DE LA ENTIDAD EN QUE TRABAJO

 DIRECCION:

 TELEFONO:

NO MARCAR

0	1	2
3	4	5
6	7	8
9	0	1
2	3	4
5	6	7
8	9	0
1	2	3
4	5	6
7	8	9
0	1	2

NO MARCAR

0	1	2
3	4	5
6	7	8
9	0	1
2	3	4
5	6	7
8	9	0
1	2	3
4	5	6
7	8	9
0	1	2

NO MARCAR

0	1	2
3	4	5
6	7	8
9	0	1
2	3	4
5	6	7
8	9	0
1	2	3
4	5	6
7	8	9
0	1	2

20. TRABAJA USTED ACTUALMENTE?
 SI NO (PASE A PREGUNTA 28)

RESPETE LOS ESPACIOS "NO MARCAR"

21. CUAL ES SU JORNADA LABORAL?
 TIEMPO COMPLETO MEDIO TIEMPO
 MAS DE TIEMPO COMPLETO
 OTRO

22. TRABAJA COMO:
 ASALARIADO PATRONO
 CUENTA PROPIA OTRO

24. TIEMPO DE TRABAJAR EN ESA ENTIDAD:

 MESES AÑOS

25. NOMBRE DEL PUESTO:

 NO MARCAR
 0 1 2 3 4 5 6 7 8 9
 0 1 2 3 4 5 6 7 8 9

26. NOMBRE DE LA ENTIDAD EN LA QUE USTED TRABAJA

 DIRECCION:

 TELEFONO:

NO MARCAR
 0 1 2 3 4 5 6 7 8 9
 0 1 2 3 4 5 6 7 8 9

27. LOS CONOCIMIENTOS ADQUIRIDOS EN SU CARRERA USTED LOS APLICA
 CONTINUAMENTE CON POCAS FRECUENCIA
 CON FRECUENCIA NO LOS APLICA

29. EN QUE TIPO DE ENTIDAD LE GUSTARIA TRABAJAR?
 GOBIERNO CENTRAL EMPRESA PROPIA
 INSTITUCION AUTONOMA SEMIAUTONOMA EMPRESA PRIVADA
 INSTITUCION FAMILIAR

30. SALARIO ESPERADO
 0 1 2 3 4 5 6 7 8 9
 0 1 2 3 4 5 6 7 8 9
 0 1 2 3 4 5 6 7 8 9
 0 1 2 3 4 5 6 7 8 9
 0 1 2 3 4 5 6 7 8 9
 0 1 2 3 4 5 6 7 8 9

23. INGRESO MENSUAL

0	0	0	0	0	0
1	1	1	1	1	1
2	2	2	2	2	2
3	3	3	3	3	3
4	4	4	4	4	4
5	5	5	5	5	5
6	6	6	6	6	6
7	7	7	7	7	7
8	8	8	8	8	8
9	9	9	9	9	9

NO MARCAR

0	1	2
3	4	5
6	7	8
9	0	1
2	3	4
5	6	7
8	9	0
1	2	3
4	5	6
7	8	9
0	1	2

NO MARCAR

0	1	2
3	4	5
6	7	8
9	0	1
2	3	4
5	6	7
8	9	0
1	2	3
4	5	6
7	8	9
0	1	2

28. PIENSA TRABAJAR DE INMEDIATO?
 SI, Y ESTA REALIZANDO GESTIONES DE EMPLEO
 SI, Y YA TIENE OPCION SEGURA DE EMPLEO
 NO, PORQUE PIENSA SEGUIR ESTUDIANDO
 NO, PORQUE
 SI, PORQUE

31. TRABAJARIA USTED EN UNA ZONA RURAL
 SI NO



UNEA

UNIVERSIDAD ESTADAL DE LA AMAZONIA

CUESTIONARIO PARA GRADUADOS

A. INFORMACIÓN GENERAL

1. Nombre: _____
Primer Apellido: _____ Segundo Apellido: _____

2. Carné: _____

3. Lugar de residencia: _____
Provincia: _____ Cantón: _____ Distrito: _____

(Especificar dirección, calle, avenida, número de casa u otras señas)

4. Tel. residencia: _____ Apartado: _____

5. Sexo: ① Masculino ② Femenino

Año de nacimiento: 19 _____

6. Estado civil: ① Soltero ② Casado
③ Viudo ④ Divorciado
⑤ Unión libre ⑥ Separado

7. Dependientes:
_____ Cónyuge
_____ Hijos (indique el número)
_____ Otros dependientes (indique el número)
_____ Total de dependientes

Indique a continuación el número de hijos mayores de 18 años:
_____ (si no tiene indique 0)

8. Si su cónyuge trabaja: ¿Cuál es la ocupación de su cónyuge?

¿Cuál es su ingreso mensual: _____

9. Indique el nombre de su padre:
Nombre: _____ Primer Apellido: _____ Segundo Apellido: _____

10. Indique el nombre de su madre:
Nombre: _____ Primer Apellido: _____ Segundo Apellido: _____

11. Residencia actual de sus padres:
Provincia: _____ Cantón: _____ Distrito: _____
Teléfono de sus padres: _____

SOLO PARA USO DE LA UNEA
Nº CARNÉ

LUGAR DE RESIDENCIA

TELÉFONO RESIDENCIA

SEXO

AÑO NACIMIENTO

ESTADO CIVIL

TOTAL DE DEPENDIENTES

Nº HIJOS MAYORES 18 AÑOS

OCUPACIÓN CÓNYPGE

INGRESO MENSUAL CÓNYPGE

RESIDENCIA DE SUS PADRES

TELÉFONO DE SUS PADRES

12. Indique al máximo detalle posible la actual ocupación de sus padres. Si ellos se encuentran pensionados o retirados, indique la ocupación que tenían en el momento de acogerse a la pensión o el retiro.

SU PADRE: _____

SU MADRE: _____

OCCUPACION PADRE

OCCUPACION MADRE

13. Indique el nivel de estudios más alto alcanzado por sus padres:

- | | | | |
|-----------|--------------------------|-----------|--------------------------|
| SU PADRE: | ① Ninguno | SU MADRE: | ① Ninguno |
| | ① Primaria Incompleta | | ① Primaria Incompleta |
| | ② Primaria Completa | | ② Primaria Completa |
| | ③ Secundaria Incompleta | | ③ Secundaria Incompleta |
| | ④ Secundaria Completa | | ④ Secundaria Completa |
| | ⑤ Universidad Incompleta | | ⑤ Universidad Incompleta |
| | ⑥ Universidad Completa | | ⑥ Universidad Completa |
| | ⑦ Posgrado | | ⑦ Posgrado |

EDUCACION PADRE

EDUCACION MADRE

14. Nombre y dirección de dos personas que puedan ayudar a localizarlo en el futuro:

① Nombre: _____

Dirección: _____

Teléfono: _____

② Nombre: _____

Dirección: _____

Teléfono: _____

B. INFORMACIÓN ACADÉMICA

15. Nombre del Colegio donde concluyó sus estudios secundarios:

Si es fuera de Costa Rica indique el país: _____

16. Año en que terminó la secundaria: _____

17. Realizó estudios en otra universidad antes de la UNED:

- | | | |
|------------------------------------|------|------|
| ① SI, obtuvo algún grado académico | ① SI | ② NO |
| ② NO | 22 | |

NOMBRE DEL COLEGIO

PAÍS

TERMINÓ SECUNDARIA

ESTUDIOS OTRA UNIVERSIDAD

SI

de Graduación: _____

continuar estudios para obtener otro título?

Cuál? _____

respondió que NO, indique por qué: _____

20. En caso de continuación el nombre del Centro Universitario en que cursó sus estudios: _____

21. Con base a su experiencia en la UNED, mencione aquellos aspectos positivos y negativos de la modalidad educativa a distancia.

Aspectos positivos:

Aspectos negativos:

22. Está usted satisfecho con la carrera que estudió:

- ① Muy satisfecho ③ Poco satisfecho
- ② Satisfecho ④ Insatisfecho

C. INFORMACIÓN LABORAL

23. Durante el tiempo que usted estudió en la UNED, ¿trabajó en alguna ocasión?

- ① SI
- ② NO (pase a la pregunta 27)

24. ¿En qué etapa de su carrera trabajó?

- ① Primeros años ③ Años finales
- ② Años intermedios ④ Todos los años

25. ¿Cuál fue la jornada de trabajo más frecuente?

(tiempo completo, medio tiempo, etc.)

SOLO PARA USO DE LA UNED

NOMBRE Y GRADO

FECHA GRADUACIÓN

MES AÑO

OTRO TÍTULO

NOMBRE Y GRADO

CENTRO UNIVERSITARIO

ASPECTOS POSITIVOS

ASPECTOS NEGATIVOS

SATISFECHO CARRERA

TRABAJO

ETAPA TRABAJO

JORNADA MÁS FRECUENTE

TRABAJA

1. Indique su jornada actual:

- ① más de tiempo completo ② tiempo completo
- ③ más de medio tiempo ④ medio tiempo
- ⑤ un cuarto de tiempo ⑥ menos de un cuarto de tiempo

2. NO (pase a la pregunta 38)

7. Indique el monto de sus ingresos en la actualidad:

28. Su ocupación principal es: _____

29. Trabaja usted como:

- ① Asalariado ③ Patrono
- ② Cuenta propia (no emplea personal asalariado) ④ Otra

D. INFORMACIÓN DEL LUGAR DE TRABAJO

30. Nombre de la Institución o Empresa en que trabaja ahora:

31. Actividad de la Institución o Empresa en donde trabaja:

32. Tiempo de trabajar en esa entidad: _____ años

33. Dirección del lugar de trabajo: _____

34. En su trabajo, aplica usted los conocimientos adquiridos:

- ① continuamente ② con mucha frecuencia
- ③ con frecuencia ④ con poca frecuencia ⑤ no los aplica

35. Aumentará usted su ingreso en forma inmediata al recibir el título?

- ① SI, ¿cuál será el aumento adicional? _____
- ② NO

36. ¿Mejorará de puesto en forma inmediata al recibir usted su título?

- ① SI, nombre del puesto a que ascenderá: _____
- ② NO

37. ¿Piensa cambiar de empleo dentro de poco tiempo?

- ① SI, ¿por qué? _____
- ② NO

E. SOLO PARA LOS QUE NO ESTÁN TRABAJANDO

38. Piensa comenzar a trabajar inmediatamente:

- ① SI
- ② NO, ¿por qué no? _____

SOLO PARA USO DE LA UNED

JORNADA ACTUAL

INGRESO ACTUAL

OCCUPACION

CONDICION TRABAJO

ACTIVIDAD

AÑOS

LUGAR TRABAJO

APLICA CONOCIMIENTOS

AUMENTARÁ INGRESOS

AUMENTO

MEJORARÁ PUESTO

PUESTO

CAMBIO EMPLEO

POR QUÉ NO

TRABAJARÁ

POR QUÉ NO

*Asamblea Legislativa de la
República de Costa Rica*

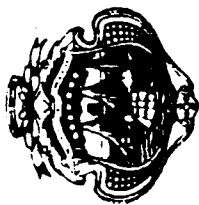

5

Creación del Fondo Nacional de Becas

*LEY 7658 PUBLICADA EN LA GACETA # 41 DEL
27 DE FEBRERO DE 1997*

*Ediciones Legislativas Populares
1997*

Ley 7658
Publicada en la Gaceta # 41 del 27 de febrero de 1997
Creación del Fondo Nacional de Becas

**LA ASAMBLEA LEGISLATIVA DE LA
REPÚBLICA DE COSTA RICA**

DECRETA:

**CAPÍTULO I
DE LA CONSTITUCIÓN Y LOS FINES**

ARTÍCULO 1.- CREACIÓN

Créase el Fondo Nacional de Becas como órgano de derecho público, destinado a cumplir con los propósitos de la presente ley y realizar las operaciones prescritas en ella.

ARTÍCULO 2.- NATURALEZA

El Fondo Nacional de Becas será un órgano de máxima desconcentración, con personería jurídica instrumental y adscrito al Ministerio de Educación Pública. Su domicilio estará en San José.

Las juntas administrativas y las juntas de educación del país deberán fungir como representantes del Fondo, para informar sobre las becas y canalizar las solicitudes.

ARTÍCULO 3.- RESPONSABILIDADES

El Fondo tendrá responsabilidad propia para la ejecución de sus funciones. Por eso, los miembros de su Junta Directiva estarán obligados a actuar según su criterio para dirigirlo y administrarlo dentro

de las disposiciones de esta ley, su reglamento y las leyes conexas. También deberán responder por su gestión en forma total e ineludible.

ARTÍCULO 4.- FINES

El Fondo Nacional de Becas cumplirá con los siguientes fines:

- a) Conceder becas a estudiantes costarricenses de bajos recursos económicos para que cursen estudios en cualquiera de los ciclos educativos, dentro o fuera del país. Las becas se adjudicarán con base en el mérito personal, las condiciones socio-económicas y el rendimiento académico de los beneficiarios.
- b) Realizar investigaciones permanentes sobre la necesidad de conceder becas a mediano y largo plazo, a estudiantes de escasos recursos económicos, de manera coordinada con el Ministerio de Educación Pública y las demás instituciones relacionadas con el desarrollo educativo.
- c) Coordinar con las demás instituciones estatales y privadas el máximo aprovechamiento de las becas del Fondo. Además, servir de receptor tanto de las becas que, por medio del Ministerio de Relaciones Exteriores y Culto, ofrecen gobiernos extranjeros y organismos internacionales, como de las provenientes de organismos e instituciones privadas.
- d) Verificar, periódicamente, el aprovechamiento del recurso económico que se les concede a los becarios y su rendimiento académico.
- e) Ofrecer orientación profesional a los beneficiarios del sistema de becas del Fondo y colaborar con ellos a fin de que se vinculen con estudios que correspondan a su verdadera vocación, para que puedan desarrollarse académicamente de acuerdo con sus capacidades.
- f) Administrar la asignación de becas a estudiantes pobres, según lo establecido en esta ley.

ARTÍCULO 5.- ADMINISTRACIÓN Y COORDINACIÓN DE BECAS

El Fondo Nacional de Becas administrará lo relativo a becas y lo coordinará con otras instituciones, nacionales e internacionales, públicas y privadas; asimismo, con gobiernos extranjeros, por intermedio del Ministerio de Relaciones Exteriores y Culto. El Fondo podrá recibir donaciones y financiamiento de las fuentes citadas, siempre y cuando los dedique a cumplir con sus fines. La administración de los recursos económicos será fiscalizada por la Contraloría General de la República.

CAPÍTULO II

DE LA ORGANIZACIÓN Y EL FUNCIONAMIENTO

ARTÍCULO 6.- INTEGRACIÓN DE LA JUNTA DIRECTIVA

La máxima autoridad del Fondo Nacional de Becas será una junta directiva, integrada por los siguientes miembros:

- a) Un representante del Ministerio de Educación Pública, quien la presidirá y representará judicial y extrajudicialmente al Fondo.
- b) Un representante del Instituto Mixto de Ayuda Social.
- c) Un representante de las universidades estatales.
- d) Un representante de la Unión de Cámaras y de la empresa privada.
- e) Un representante de la Federación de Colegios Profesionales.

Este grupo de representantes escogerá, por mayoría simple, al resto de los miembros de la Junta Directiva: el vicepresidente, el secretario, el tesorero y un vocal.

Un fiscal, nombrado por la Procuraduría General de la República, ejercerá la vigilancia de la labor de la Junta Directiva.

ARTÍCULO 7.- FUNCIONES DE LA JUNTA DIRECTIVA

La Junta Directiva desempeñará las siguientes funciones:

- a) Formular la política a que esta ley se refiere.
- b) Establecer las prioridades relativas a la administración y concesión de becas.

- c) Aprobar la concesión de becas.
- d) Nombrar, suspender y remover al Director Ejecutivo del Fondo.
- e) Aprobar o improbar los programas de becas que someta a su conocimiento el Director Ejecutivo.
- f) Fijar el monto, las condiciones y el plazo de las becas que se concederán.
- g) Determinar la política, la organización y el funcionamiento administrativo de la Institución.
- h) Dictar el reglamento interno del Fondo.
- i) Conocer los resultados parciales y finales de la gestión anual del Fondo.
- j) Conocer de los recursos jurídicos que, conforme a la ley, sean presentados a su autoridad.
- k) Cualquier otra función que se le asigne por ley o reglamento.

NO

ARTÍCULO 8.- DIRECTOR EJECUTIVO

La Junta Directiva nombrará un Director Ejecutivo, quien deberá poseer grado académico mínimo de licenciatura y experiencia en el sector público.

Serán funciones del Director Ejecutivo:

- a) Ejecutar la política establecida por la Junta Directiva, referente a la administración del Fondo y sus funciones.
- b) Proponer a la Junta Directiva los programas de becas.
- c) Presentar a la Junta Directiva las solicitudes de beca.
- d) Nombrar, suspender y remover al personal del Fondo.

- e) Ejecutar los acuerdos y las resoluciones de la Junta Directiva.
- f) Convocar a la Junta Directiva a sesiones ordinarias y extraordinarias.
- g) Asistir a las sesiones de la Junta Directiva con voz pero sin voto.
- h) Rendir a la Junta Directiva un informe anual de labores, que incluirá los resultados financieros correspondientes a la conclusión de las operaciones del período en ejercicio.
- i) Desempeñar cualquier otra función que le asignen esta ley, la Junta Directiva y los reglamentos de la Institución.

CAPÍTULO III

DE LOS RECURSOS ECONÓMICOS

ARTÍCULO 9.- FINANCIAMIENTO

El Fondo Nacional de Becas se financiará con los siguientes recursos:

- a) Donaciones, legados y aportes de personas y entidades públicas y privadas, nacionales e internacionales.
- b) Partidas que se le asignen en los presupuestos ordinarios y extraordinarios de la República. Para tal efecto, los Poderes del Estado, las instituciones autónomas y semiautónomas, las municipalidades, los bancos estatales y las empresas públicas quedan autorizados para efectuar donaciones, mediante su inclusión en los respectivos presupuestos, para que su aprobación quede sujeta a la Contraloría General de la República.
- c) El uno por ciento (1%) de los presupuestos ordinarios y extraordinarios del Fondo de Desarrollo Social de Asignaciones Familiares y de sus modificaciones presupuestarias, se girará directamente al Fondo Nacional de Becas.

La Contraloría General de la República velará porque se cumpla con esta disposición.
- d) Los recursos que genere por la operación y administración de los bienes y las inversiones transitorias.

Cuando los recursos del Fondo se encontraren ociosos, podrán invertirse únicamente en títulos del Gobierno Central y de los bancos del Estado.

CAPÍTULO IV
DE LAS DISPOSICIONES FINALES

ARTÍCULO 10.-FIDEICOMISO

Los recursos del Fondo Nacional de Becas serán administrados por un fideicomiso que la Junta Directiva creará en uno de los bancos comerciales del Estado. De los recursos que se perciban, de conformidad con lo establecido en el artículo 9, únicamente podrá destinarse hasta un diez por ciento (10%), a gastos de administración y operativos del Fondo. El faltante que se requiriere para el funcionamiento eficaz del Fondo, será proveído por el Ministerio de Educación Pública, tanto para gastos materiales como de personal.

En el contrato de fideicomiso, deberá establecerse la responsabilidad del banco en cuanto a la colocación, el seguimiento y la recuperación de los fondos correspondientes. La firma del contrato no relevará a la Junta Directiva de las responsabilidades de manejo eficiente de los recursos que le establece esta ley.

ARTÍCULO 11.-GASTOS DEDUCIBLES

Los aportes de los contribuyentes del impuesto sobre la renta, al Fondo Nacional de Becas se considerarán gastos deducibles de la renta bruta.

ARTÍCULO 12.-REGLAMENTO

Esta ley deberá ser reglamentada dentro de los noventa días posteriores a su vigencia.

TRANSITORIO ÚNICO.

A partir de la vigencia de esta ley, la Dirección General de Desarrollo Social y Asignaciones Familiares deberá girar al Fondo Nacional de Becas, el uno por ciento (1%) del presupuesto anual del Fondo de Desarrollo Social de Asignaciones Familiares; para ello, la Dirección realizará las modificaciones presupuestarias correspondientes.

La Contraloría General de la República velará porque se cumpla con esta disposición.

Rige a partir de su publicación.

COMISIÓN LEGISLATIVA PLENA TERCERA.-

Aprobado el anterior proyecto a los veintinueve días del mes de enero de mil novecientos noventa y siete.

Leonel Solís Piedra
**VICEPRESIDENTE EN EJERCICIO
DE LA PRESIDENCIA**

Manuel Ant. Barrantes Rodríguez
SECRETARIO

ASAMBLEA LEGISLATIVA.- San José, a los seis días del mes de febrero de mil novecientos noventa y siete.

COMUNÍQUESE AL PODER EJECUTIVO

Walter Coto Molina
PRESIDENTE

María Luisa Ortiz Messeguer González
PRIMERA PROSECRETARIA

Gerardo Humberto Fuentes
SEGUNDO SECRETARIO

**CONSEJO NACIONAL DE RECTORES
UNIVERSIDAD DE COSTA RICA
UNIVERSIDAD NACIONAL
INSTITUTO TECNOLÓGICO DE COSTA RICA
UNIVERSIDAD ESTATAL A DISTANCIA**

MEMORIA

II TALLER DE RESIDENCIAS ESTUDIANTILES

(II ETAPA)

26 DE SETIEMBRE DE 1998

COMISIÓN DE BECAS CONARE:

**Licda. Hilma Villalobos, UNA
Licda. Ligia Rivas, ITCR
Licda. Adelita Sibaja, UNED
Lic. Olman Madrigal, UCR**

COMISIÓN ORGANIZADORA:

**Licda. Elena Zahner, UCR
Licda. María Félix Murillo, ITCR
Licda. Yolanda Benavidez, UNA**



INTRODUCCION:

A pedido de la Comisión de Becas de CONARE, se nombró una Subcomisión encargada de organizar la II parte del II Taller de Residencias Estudiantiles de las cuatro Universidades Estatales.

La primera etapa efectuada en noviembre de 1996 centró la participación con los estudiantes beneficiarios de estos Programas.

Esta segunda etapa se desarrolló con la participación de los funcionarios encargados de Programas de Residencias Estudiantiles y miembros de CONARE.

Su objetivo principal fue el de "Unificar un modelo de intervención en las Residencias Estudiantiles de las Universidades Estatales que permitan una atención integral a los estudiantes beneficiarios de estos programas".

Los objetivos específicos fueron:

- Retomar los resultados de la I Etapa del II Taller de Residencias Estudiantiles como insumos a la intervención profesional a desarrollar en las Residencias Estudiantiles.
- Abrir un espacio de discusión y análisis entre los diferentes funcionarios que atienden las Residencias Estudiantiles de las Universidades Estatales, que permita intercambiar experiencias.

PROGRAMA:

HORA	ACTIVIDAD
8:00 a 8:30 a.m.	Apertura de la actividad Palabras Coordinadora Comisión de Residencias Palabras Coordinadora Comisión de Becas Palabras Vicerrectora de Vida Estudiantil (UNED) Palabras miembro de CONARE
8:50 a.m.	Presentación (Actividad No. 1)
9:20 a.m.	Presentación I parte del Taller (Actividad No. 2)
9:35 a.m.	Actividad Cultural
10:00 a.m.	Panorama general de la Residencias Estudiantiles en las Universidades Estatales (Actividad No. 3)
10:30 a.m.	Situaciones que requieren intervención profesional con más frecuencia en las Residencias Estudiantiles (Actividad No. 4)
12:00 m.d. a 1:00 p.m.	Almuerzo
1:00 p.m.	Análisis de casos (Actividad No. 5)
3:45 p.m.	Refrigerio
4:00 p.m.	Mural de situaciones y planes de intervención (Actividad No. 6)
5:00 p.m.	Cierre de actividad (Comisión de Becas CONARE)

ACTIVIDAD NO. 1

PRESENTACION:

OBJETIVO:

Realizar una dinámica rompe hielo y que permita el conocimiento y la integración de todos los participantes en el Taller, a la vez que permita reflexionar sobre la función que realiza cada uno en los Programas de Residencias.

METODOLOGÍA:

- Los participantes se sientan en círculo.
- Cada uno se comunica con la persona que está a su derecha.
- Ambos se presentarán (nombre, profesión, institución a la que pertenece, tiempo de laborar en programas de Residencias, alguna otra característica que desee expresar)
- Cada uno se definirá con una palabra con la cual identifique su quehacer en la Residencia (esa palabra se la pondrá con un gafete, a la par del nombre.
- Una vez que han interactuado las parejas de participantes, en el mismo círculo cada uno presentará al compañero e indicará el significado de la palabra con la cual se identificó.

RESULTADO DE LA ACTIVIDAD:

Los participantes se identificaron con las siguientes palabras:

“Equilibrio, caminante, hormiga, buzón, cooperadora, cofacilitadora, proveedor, apoyo, coordinadora, optimista, autogestión, crecimiento, receptora, aprendizaje, multifacética, comunicación, amistad, colaboradora, mediadora, gaviota, libertad, cambio.”

Esta actividad demostró que todas las palabras utilizadas para identificar el rol, reflejan un sentido de identificación con la labor realizada, la cual es multifacética, cambiante, requiere en ocasiones de improvisar ya que es un trabajo con personas que se encuentran aún en procesos de definición personal, social y profesional.

Demuestra también el rol de un profesional como catalizador de situaciones y necesidades diversas.

Esta primera actividad y el Taller en general demostró que independientemente de la profesión, las personas que laboran en Residencias Estudiantiles, tienen identificación con la labor realizada, una actitud positiva ante la misma y disposición en la atención de situaciones cambiantes y heterogéneas.

ACTIVIDAD NO. 2

PRESENTACIÓN Y SÍNTESIS DE LA PRIMERA PARTE DEL TALLER.

OBJETIVO:

Brindar una síntesis de los objetivos, metodología y resultados de la 1 parte del Taller de Residencias realizado en noviembre de 1996.

METODOLOGÍA:

- Durante el mes de setiembre se distribuyó a todos los participantes las memorias de la primera parte de este Taller, a fin de que todos los participantes lo hayan leído.
- En forma expositiva, se brindará la síntesis de esa primera etapa, la cual constituye un insumo muy importante de parte de la población estudiantil ubicada en estos programas.

RESULTADO DE LA ACTIVIDAD:

De la exposición de la Primera etapa del Taller, se infiere que las situaciones que viven los estudiantes en las Residencias Estudiantiles son semejantes, lo que varía es la intensidad de las mismas y la repercusión en los estudiantes y en los grupos, de acuerdo al modelo de Residencia en que se ubican. Este modelo va a definir por las consecuencias la prioridad en que se deben atender las situaciones que se presentan.

ACTIVIDAD NO. 3

PANORAMA GENERAL DE LAS RESIDENCIAS ESTUDIANTILES EN LAS UNIVERSIDADES ESTATALES

OBJETIVO:

Brindar una síntesis general de las Residencias Estudiantiles en las Universidades Estatales, en cuanto a historia, descripción de los inmuebles, características de la población, programas de apoyo, tipos de administración, organización, aspectos positivos y negativos de la convivencia y recomendaciones generales.

METODOLOGIA:

- En forma expositiva se relatará los diferentes aspectos de las Residencias Estudiantiles en términos generales.
- Se alternará con la proyección de un Video de manera que se observen los diferentes edificios y momentos que se viven en las Residencias
- Se destacará en un mural los aspectos más relevantes de esta síntesis
- Plenario.

RESULTADO DE LA ACTIVIDAD:

La evolución histórica de las Residencias Estudiantiles de las Universidades Estatales, es muy similar en su origen y evolución.

En todas las Universidades la demanda de cupo para residencia es superior a la oferta, debido a que son programas que tienen un costo económico alto y no han podido crecer al ritmo que se requiere, por lo que hasta este momento se cuenta con requisitos previamente establecidos, los cuales marcan también un perfil muy general del estudiante residente en todas las Universidades.

Estas características muy similares son:

“Estudiantes solteros, menores de 25 años, de zonas alejadas al centro de estudios, con condiciones económicas difíciles y con requisitos académicos determinados.”

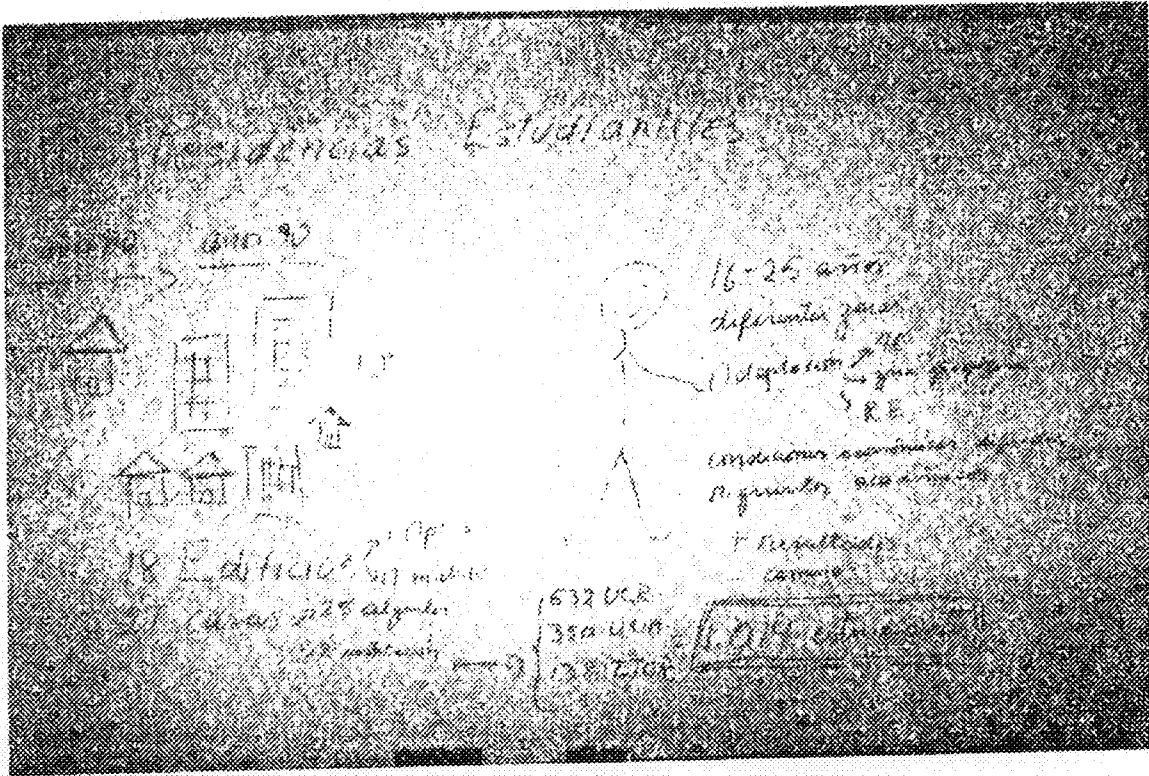

ACTIVIDAD NO. 4

SITUACIONES QUE REQUIEREN INTERVENCIÓN PROFESIONAL CON MAS FRECUENCIA EN LAS RESIDENCIAS ESTUDIANTILES DE LAS UNIVERSIDADES ESTATALES.

SITUACIONES MAS FRECUENTES	INTERVENCIÓN
I DISCIPLINA: <ul style="list-style-type: none">• Normas• Valores• Cumplimiento de Tareas• Participación• Solidaridad	<ul style="list-style-type: none">• Talleres, entrevistas, grupos de reflexión, asesoría y aplicación de sanciones.
II ORGANIZACION: <ul style="list-style-type: none">• Convivencia• Búsqueda de soluciones conjuntas	<ul style="list-style-type: none">• Análisis y diagnóstico de situaciones• Asesorías individuales y grupales, seguimiento y planes de acción.
III RELACIONES HUMANAS: <ul style="list-style-type: none">• Conflictos (grupos y subgrupos)• Situaciones individuales y familiares• Situaciones de pareja• Necesidades de recreación u alternativas• Interferencia de funcionarios ajenos a las Residencias• Visitas o alojamiento temporal a personas ajenas a las Residencias	<ul style="list-style-type: none">• Detección y diagnóstico. Definición de estrategias y seguimiento• Planificación de actividades preventivas y su ejecución• Referencias a otras entidades o instituciones• Orientación vocacional
IV INFRAESTRUCTURA Y EQUIPO <ul style="list-style-type: none">• Mantenimiento• Equipamiento	<ul style="list-style-type: none">• Coordinación permanente con la administración (ejecución de políticas de apoyo).

OBJETIVO:

Plantear las situaciones que se presentan con más frecuencia en las Residencias Estudiantiles y el tipo de intervención profesional que se realiza para su atención.

METODOLOGÍA:

- A cada uno de los participantes se le entrega la boleta N. 1 (ANEXO N.1) donde indicará de manera individual cinco situaciones que se le presentan con más frecuencia en la atención de las Residencias Estudiantiles. A la par de cada situación brevemente explicada, anotará las acciones que realiza para su solución.
- Se organizan cinco grupos.
- Se nombra un relator en cada uno
- Las boletas se intercambian dentro de cada grupo y se procede a analizar cada una y realizar una síntesis general.
- Los cinco relatores presentarán las síntesis de sus casos en un mural
- En plenario se elaborará una sola síntesis donde se pondrá todas las situaciones que se presentan y las diferentes formas de abordaje

RESULTADO DE LA ACTIVIDAD:

La problemática o situaciones que se presentan con mayor frecuencia en las Residencias Estudiantiles, también son comunes en todas las Universidades Estatales y tienen que ver con aspectos relacionados con

- a. Disciplina
- b. Organización
- c. Relaciones Humanas
- d. Infraestructura y equipo
- e. Adaptación

Los modelos de intervención que se plantearon son comunes y requieren de

- Labores de prevención
- Labores asistenciales
- Labores administrativas
- Atención individual y grupal

Actividades todas en las que se deben movilizar recursos de la comunidad, institucionales, familiares y del estudiante

ACTIVIDAD NO. 5

ANALISIS DE CASOS

OBJETIVO:

Brindar la posibilidad de analizar algunos casos que se han presentado en las diferentes residencias y plantear las posibles intervenciones y el tipo de personal que se requeriría para tal atención.

METODOLOGÍA:

- Se distribuyen los participantes en cinco subgrupos
- Se nombra un relator
- Se distribuyen los casos para analizar (ANEXO N.2)
- Cada subgrupo analiza los mismos casos y realiza una síntesis en la Boleta N.2(ANEXO N. 3)
- Cada subgrupo expone la síntesis de los casos donde se plantea el modelo de intervención para cada situación.
- En plenario se hace un análisis de las soluciones que plantean los cinco subgrupos para cada caso.
- Las soluciones generales se dejan expuestas en un mural

RESULTADO DE LA ACTIVIDAD:

El Taller permitió plantear y analizar algunas situaciones especiales con cierto grado de complejidad que se presentan en las Residencias Estudiantiles. Esta actividad generó mucha participación, polémica y expectativas por parte de los participantes.

Se evidenció que en las Residencias se presentan todo tipo de situaciones propias de la sociedad y que participa de los mismos procesos cambiantes y multifacéticos, razón por la cual los funcionarios encargados deben de estar preparados para atenderlas.

En este sentido el rol de los profesionales debe ser de acercamiento al residente.

Esta actividad se dividió en dos partes, debido a que por razones de tiempo no fue posible analizar los diez casos con la metodología prevista. En el Taller fueron analizadas tres situaciones las cuales se transcriben en la Síntesis de Casos.

Los otros siete casos fueron analizados por el grupo de profesionales de cada una de las Universidades, como tarea de continuación del Taller. Las metodologías de intervención propuestas se adjuntan como anexo.

SINTESIS DE CASOS

MODELOS DE INTERVENCION

CASOS	GRUPO 1	GRUPO 2	GRUPO 3	GRUPO 4	GRUPO 5
CASO 1 Estudiante con Dx. Reacción psicótica tipo esquizo-paranoide.	<ul style="list-style-type: none"> Atención psicológica o psiquiátrica (Hosp.) Coordinación con equipo médico. Contacto con grupo familiar 	<ul style="list-style-type: none"> Seguimiento cercano apoyo, observación) de los encargados del Programa. Referencia y o coordinación con psiquiatría y psicología. Trabajo grupal con compañeros de la Residencia. 	<ul style="list-style-type: none"> Clarificación con el estudiante sobre la situación. Recomendación y condicionamiento a Tx psiquiátrico parapermanencia. Trabajo con grupo de estud. Seguimiento Trabajo con la familia. 	<ul style="list-style-type: none"> Explorar a nivel personal y ofrecerle la posibilidad de ayuda Conocer los recursos de apoyo social que se puede contar para trabajar. Si acepta referir a psicología y psiquiatría 	<ul style="list-style-type: none"> Tratamiento individual a nivel de psicología. Trabajo profesional con los compañeros para que comprendan y colaboren con el estudiante Seguimiento continuo.
CASO 2 Estudiante abusada y con depresiones	<ul style="list-style-type: none"> Atención psicológica individual. Referencia a organizaciones para víctimas de agresión. Coordinación institucional de la comunidad que brinden apoyo. Trabajo en familia (T.S) 	<ul style="list-style-type: none"> Atención individual de parte T.S. encargada de residencias (como punto de partida, logro de confianza para reconocimiento de su situación). Referencia a profesional en Psicología y trabajo en equipo (Terapia defamilia. Intervención en crisis. Trabajo en grupo de compañeros para comprensión y aceptación. 	<ul style="list-style-type: none"> Obtener o trabajar el caso a nivel de terapia individual y de familia. Recordar a estudiantes límites y normativas. Incorporar a estudiante a grupo de apoyo. Seguimiento de situación. 	<ul style="list-style-type: none"> Prepararla para que pueda recibir un proceso terapéutico externo. Ej Fundación Ser y Crecer. Brindar apoyo, fortalecer la autoestima y sus recursos personales. Trabajar el recurso familiar. Definir por donde se va a iniciar la intervención. La intervención va a depender de la ubicación de la situación. 	<ul style="list-style-type: none"> Atención individual por su situación particular. Definición de límites y consecuencias a en caso de incumplimiento Aplicación de reglamento en caso de seguirlos problemas disciplinarios.
CASO 3 Estudiante de presivo, con problemas de elección sexual e intento de suicidio	<ul style="list-style-type: none"> Atención psicológica individual Exploración condiciones familiares Red de apoyo a nivel de Residencia Grupo Alanon 	<ul style="list-style-type: none"> Seguimiento de T.S. e intervención en crisis y referen. Psicoterapia (identidad sexual) Trabajo en grupo de compañeros. Recomendación a la familia para grupos Alanon 	<ul style="list-style-type: none"> Terapia individual (clarificar su rol de estudiante y reforzar proyecto de vida y autoestima) Proporcionar seguimiento de situación. 	<ul style="list-style-type: none"> Trabajo individual para prepararlo para referencia a atención terapéutica en psicología. Uso de recurso externo. 	<ul style="list-style-type: none"> Trabajo individual (terapia) para su identificación sexual y para el respeto al otro. Trabajar el tema de la sexualidad

CASOS	PLAN DE INTERVENCION UCR	PLAN DE INTERVENCION UNA	PLAN DE INTERVENCION ITCR
<p>CASO 4</p> <p>Bromas de inserción de parte de estudiantes antiguos a los de nuevo ingreso</p>	<ul style="list-style-type: none"> • Aplicar normativa o reglamento interno en todas sus consecuencias y el Reglamento de Orden y Disciplina de la institución, a los participantes en esas conductas. • Se recomienda que estas prácticas se eliminen desde el principio. • Entrevistar y analizar la situación de los observadores y también aplicar una sanción de acuerdo a su participación. • Trabajo grupal con el resto de la población. 	<ul style="list-style-type: none"> • Acción preventiva con grupos nuevos. Trabajo grupal de análisis de situaciones que han sucedido para reflexión y conocimiento de normas o reglamentos que se podría aplicar en caso de que sucediera. • Llamar a los afectados para que hagan la denuncia e identifiquen a los culpables. • Confrontación y análisis para reflexión. • Aplicación de reglamento. 	<ul style="list-style-type: none"> • Aplicación de normas en forma estricta. • Respaldo de las autoridades. • Trabajo en grupo • Concepción Educativa. • Decisiones acompañadas (acompañamiento). • Identificaciones de líderes • Buscar espacios para cambios de valores: normas • Impulsar un equipo de Atención Integral. • Que los estudiantes asuman la responsabilidad que tienen
<p>CASO 5</p> <p>Incumplimiento de obligaciones domésticas en la residencia.</p>	<ul style="list-style-type: none"> • Trabajo en grupo, rescatar las diferencias individuales en la actitud hacia el orden y la limpieza. • Buscar un equilibrio grupal sobre este tema. • Fijación de límites. • Señalar responsabilidades, oportunidades y consecuencias 	<ul style="list-style-type: none"> • Ubicado el problema en el señor Jorge, el T S debe intervenir de modo que, en apoyo a la organización del grupo establezca un compás de espera (oportunidad) para ver el comportamiento del señor Jorge, quien debe estar claro de que 1) si cumple permanece 2) si vuelve a fallar, automáticamente queda fuera 	<ul style="list-style-type: none"> • Trabajar con el estudiante, para conocer que es lo que le pasa ya que es el elemento disociador • Poner límites claros. • Identificarle al grupo cómo un solo elemento desestabiliza al grupo • Que los estudiantes asuman un rol ante sus retos • Fortalecer el sentimiento de grupo. • Trabajar elementos de respeto solidaridad convivencia

<p>CASO 6</p> <p>Visita de novio en el dormitorio compartido.</p>	<ul style="list-style-type: none"> • Confrontación grupal. • Amonestación verbal y/o escrita. • Talleres, grupos de reflexión sobre el respeto, relaciones interpersonales, sexualidad. • Revisión de actitudes individuales y oportunidades y consecuencias, fijación de límites. 	<ul style="list-style-type: none"> • Intervención: Quiénes somos, cuánto nos conocemos y lo que me gusta y no de...! • Reunión con los seis jóvenes: <ol style="list-style-type: none"> 1. En una hoja, en la parte superior cada cual pone su nombre a la hoja 2. Pasa la hoja a la compañera que está a la derecha quien en la última línea escribe lo que le gusta de esa persona., la dobla y pasa a la siguiente compañera 3. Al terminar, se vuelve a hacer lo mismo pero señalando lo que no le gusta de la compañera 4. En una hoja aparte escriben el nombre propio y el de la compañera que consideran su mejor amiga. 5. El T. S. con las dos hojas y apuntando el nombre de la compañera de más amistad, le solicita a cada una de las "amigas" que digan las cosas que más y menos (conoce ella) le gusta y no les gusta de sus compañeras. <p>El T. S. toma nota. Finalizada cada exposición, verifica lo dicho por ellas con lo apuntado en las hojas por todas. Esto se repite para todos. El T. S. ratifica en forma discriminada para que las compañeras no identifiquen lo escrito por las otras y procura sacar a flote la situación que las envuelve con el noviazgo de Luiza para que lo enfrenten positivamente.</p> 	<ul style="list-style-type: none"> • Existe un grupo organizado, debe fomentarse en los espacios una valoración sobre ¿Como me siento?, ¿qué contenta? (rescatar como se sienten como personas con respecto a las otras). • Que en el proceso grupal entiendan que el proceso de convivencia van surgiendo diferentes facetas. (¿Como enfrentar situaciones que surgen en el proceso?) • Diferenciar la relación de amistad y no confundirlos con las normas de convivencia. • Fomentar la sinceridad y el respeto a los demás
--	--	---	--

<p>CASO 7</p> <p>Aborto en Residencias</p>	<ul style="list-style-type: none"> • Confrontación con la estudiante • Intervención policial • Apoyo psicológico • Trabajo grupal 	<ul style="list-style-type: none"> • Primeramente se conversará con la estudiante y su compañero referente al aborto, porque si fuera intencional o espontáneo, debe ser atendido por el médico y el feto debe ser llevado al hospital. Si el aborto fue intencional, es un acto que no debe ser permitido y menos en una residencia, la pareja debe asumir su responsabilidad. • Sensibilizar a la estudiante sobre los perjuicios y repercusiones que en su vida personal académica le ocasiona su relación de pareja. 	<ul style="list-style-type: none"> • Orientación en lo que es salud reproductiva (incluye aspectos de reproducción, maternidad responsable) como parte de programas preventivos. • Orientación psicológica para tratar aspectos de violación relación de pareja, intentos de aborto
<p>CASO 8</p> <p>Escandalo, ruido, sonido a alto volumen en las Residencias</p>	<ul style="list-style-type: none"> • Intervención grupal, señalamiento de límites, respeto al otro. • Llamado de atención verbal y/o escrito. • Buscar alternativas conjuntas de utilización del tiempo libre y recreación. 	<ul style="list-style-type: none"> • Convocar a reunión a todos los residentes y plantearles la situación que están provocando con sus vecinos, así como el daño a la imagen de la institución a la que pertenecen • Entregar por escrito la llamada de atención y especificar las sanciones que pueden recibir y continuar con el mismo comportamiento. • Trabajar con el grupo para que la actividad "el destape" se canalice hacia otros objetivos y el grupo pueda crecer y utilizar el tiempo libre de manera positiva • De continuar con "el destape", se aplicaran las sanciones correspondientes 	<ul style="list-style-type: none"> • Trabajar con aspectos como el respeto a los demás y el entorno • Orientar aspectos relacionados con el uso del tiempo libre, para el desarrollo de otras actividades que no repercuten en el entorno. • Técnicas y dinámicas que les faciliten canalizar la energía.

<p>CASO 9</p> <p>Abuso a la propiedad ajena</p>	<ul style="list-style-type: none"> • Intervención grupal • Talleres, grupos de reflexión para reforzar la comunicación, respeto, responsabilidad. • Trabajo individual para reforzar el período de adaptación, autoestima. 	<ul style="list-style-type: none"> • Reunión grupal para plantear la situación. • Búsqueda de soluciones por el mismo grupo • Crear conciencia de la importancia de denunciar esas situaciones y reforzar valores como el respeto, la cortesía, etc. 	<ul style="list-style-type: none"> • Programa de educación que facilite el proceso de adaptación al medio y el proceso de convivencia • Establecimiento de normas y límites que regulan la convivencia
<p>CASO 10</p> <p>Acoso Sexual (Homosexual)</p>	<ul style="list-style-type: none"> • Aplicación de Reglamento de Orden y Disciplina de la Institución y la Ley de Hostigamiento Sexual al estudiante acosador. • Entrevista con el estudiante acosado para enfrentar las dos situaciones. • Atención psicológica, analizar el hostigamiento, profundizar en la definición sexual. • Talleres de Sexualidad. • Reforzar el planteamiento de habitaciones de tres. 	<ul style="list-style-type: none"> • Citar a los jóvenes por aparte con el fin de informar de la denuncia y aclarar si tienen problemas de indefinición sexual o si por el contrario están claros • Determinar con base en la entrevista que tipo de relación tienen y como visualiza cada uno el problema denunciado. • Trabajo individual con Alexander para que aprenda a manejar la relación, aprenda a identificar relaciones riesgosas conozca sus derechos y los recursos de apoyo profesional a los que puede acudir. Ofrecer hacer referencia al área de psicología y trabajar en conjunto • Trabajo individual con Mario para que aprenda a manejar relaciones de tipo homosexual si está definido, aprenda a respetar a las personas, conozca los aspectos legales que pueden afectarle si se comprueba que su 	

		<p>conducta se califica dentro de lo que legalmente esta definido como "acoso sexual". Explicar los derechos y las sanciones que se le podrian aplicar Ofrecer una referencia al área de psicologia y trabajar en conjunto. Referir la situación si lo amerita a la instancia institucional encargada de situaciones de esta naturaleza.</p>	
--	--	--	--

CONCLUSIONES Y RECOMENDACIONES:

Este Taller en sus dos etapas logró clarificar, identificar y proyectar toda la vivencia que se genera en las residencias y especialmente que se impregna en los sentimientos y actitudes de cada uno de los residentes su potencial y sus posibilidades.

Logró identificar también el sentir de los funcionarios encargados de estos programas y que a la vez también influenciados por estas vivencias, forman parte de un proceso de aprendizaje y sensibilización que se consideran muy importantes como insumo de esta labor.

Las dos etapas fueron importantes ya que no se podía reflexionar sobre los modelos de intervención sin antes escuchar a los sujetos en quienes de alguna manera recae la acción o con quienes ejecutamos las acciones ya que es evidente que en las actividades o proyectos en los cuales el estudiante es copartícipe logran mayor crecimiento, identificación y proyección

Los problemas que se generan en las Residencias Estudiantiles están relacionados con : dificultad en el establecimiento de límites propios y grupales, fallas en la comunicación , procesos de adaptación, influencia de la estructura y organización misma de las instituciones

Se reconocen fortalezas importantes como organización, autogestión y pertenencia.

Como conclusión final se plantea:

El rol de los profesionales que trabajan en los Programas de Residencias Estudiantiles debe ser de acercamiento al Residente con una actitud menos vigilante y controladora, que conozcan realmente como es la vida en las residencias y que se establezca una relación mas cercana con ello-

Existe una necesidad de conocer que ocurre permanentemente en la vida cotidiana de las residencias a fin de comprender y establecer con mayor acertividad los planes de intervención y de prevención para lograr una mejor calidad de vida de los estudiantes que se ubican ahí

Definitivamente estos programas requieren ser atendidos por equipos interdisciplinarios, que cuenten con el tiempo necesario y una clara definición de funciones.

Como recomendaciones a considerar para el trabajo en las Residencias se tiene.

- Destinar tiempo profesional, tomar en cuenta la necesidad de un trabajo preventivo.
- Revisión de los roles de los funcionarios a cargo, debe ser de facilitador, no de solucionador.
- Participación de los estudiantes en las diferentes actividades
- Revisión del doble rol en cuanto a la aplicación de normas (horizontalidad vs.verticalidad).
- Rescatar el lado humano, por medio de un mayor acercamiento y labores preventivas, pero a la vez los profesionales que intervienen en estos programas deben establecer límites y devolver la responsabilidad al estudiante.
- Existe una gran similitud de situaciones entre las residencias de las diferentes Universidades estatales, lo cual permitiría establecer lineamientos generales.
- Debe existir una coparticipación del estudiante en todas las actividades que se desarrollen como parte de los Programas de Residencia Estudiantil

EVALUACION DEL TALLER:

En términos generales el Taller fue evaluado de manera muy positiva ya que generó bastante polémica y dejó planteada la necesidad de que los funcionarios a cargo de los Programas de Residencias Estudiantiles de las Universidades Estatales, mantengan coordinación y reuniones sistemáticas que permita retroalimentar la acción.

El Taller cumplió el objetivo de favorecer la integración y retroalimentación de los participantes, clarificó el quehacer en este campo, permitió compartir experiencias, las que en el fondo resultaron muy semejantes.

Los participantes consideraron que la organización, la temática y las actividades realizadas estuvieron muy bien, sin embargo el factor tiempo fue el elemento que limitó la consecución total de los objetivos, debido a que la temática generó mucha discusión, lo cual tomó más tiempo del previsto y dejó algunos contenidos sin analizar en su totalidad.

Entre las sugerencias que plantean los participantes están

- Reprogramar futuras actividades (charlas, talleres, seminarios, análisis de casos, etc.)
- Dar seguimiento al análisis del marco jurídico y normativa, en la atención de las múltiples situaciones que se presentan en las diferentes modalidades de las Residencias Estudiantiles.
- Definición de roles profesionales en el Programa de Residencias Estudiantiles.
- Desarrollar un seminario sobre casos y modelos de atención, con la participación de especialistas tanto nacionales como internacionales.
- Hacer conciencia a nivel institucional de la disposición que tienen los profesionales para atender a los estudiantes de estos programas
- Realizar cada año alguna actividad similar en un marco de seguimiento y de revisión de logros y cambios.
- Tomar en cuenta algunas necesidades de capacitación en este campo, que permita mejorar la intervención y el abordaje a las diferentes situaciones que se presentan.

ANEXOS

Anexo No. 1

BOLETA NO. 1

ACTIVIDAD NO. 4

(Anote Ud. cinco situaciones que atiende con más frecuencia en las Residencias Estudiantiles e indique brevemente la intervención que realiza)

SITUACIONES QUE SE PRESENTAN EN LAS RESIDENCIAS ESTUDIANTILES	INTERVENCIÓN PROFESIONAL

ANEXO NO. 2

CASO NO. 1

Estudiante de 22 años de edad, soltero, procedente de Lilarán Guanacaste, de Administración de Empresas.

Ingresa a las Residencias Estudiantiles cumpliendo los requisitos académicos y socioeconómicos.

No logra adaptarse al sistema debido a que no comparte con los compañeros ni se comunica con ellos.

Desde que ingresa a las Residencias inicia con conductas inapropiadas: bajo rendimiento académico, risas extemporáneas, alteraciones de pensamiento, dice que su mirada tiene un poder especial que hace que la gente haga lo que él quiere, problemas higiénicos.

Tiene un Diagnóstico de Reacción psicótica tipo esquizoparanoide.

Sus compañeros se burlan de su comportamiento, lo que lo angustia. Deambula por las Residencias, corre

CASO NO. 2

Estudiante con beca especial, obtenida por su condición socioeconómica, lugar de residencia de la familia y las notas obtenidas en el IV y V año de Colegio

Ingresó a la Residencia en su primer año de Universidad. Se adaptó bien al grupo desde un inicio.

Le confió a una de sus compañeras algunos de sus problemas personales. Tiene un "novio" que es casado y la visita con frecuencia en la Residencia. La esposa se enteró de esta situación y realiza llamadas frecuentes a la Residencia para insultarla. La estudiante devuelve las llamadas en un tono parecido.

Los vecinos se molestan por la presencia de hombres en la Residencia y quieren realizar "un escrito", para quejarse.

Una de las amigas de la estudiante, informa al Trabajador Social que la estudiante tiene problemas que a veces la notan deprimida y se agrede punzándose los brazos con agujas. También ha manifestado ideas suicidas.

Al citar a la estudiante, informa de múltiples problemas familiares (relaciones, salud, roles, agresión física, etc).

Profundizando más informa que fue violada por su abuelo materno a los cinco años de edad. Ella con el tiempo se lo contó a su madre, pero no hizo nada, protege al abuelo.

Ella se siente "abandonada por su madre, se siente fea, tonta (a pesar de sus calificaciones), cree que en el futuro va a ser prostituta, (además del abuelo abusaron de ella, tíos, primos, vecinos y el padrastro lo intentó)

De todos los problemas enunció como principal "la relación con su madre"

CASO NO. 3

Estudiante de 20 años de edad, soltero, vecino de Guanacaste. Ingreso a la Residencia por su condición socioeconómica y lugar de Residencia de la familia

Se hizo acreedor a una beca especial por sus notas de secundaria (promedio de 99.17 en IV año y 99.08 en V año)

En secundaria había ganado concursos de cuentos y fue primer promedio de colegio durante cinco años

Durante el 1 año en los cuestionarios que se le aplicaron señaló que no tenía problemas personales o de otra índole.

En la residencia desde su ingreso destacó como líder, fue nombrado coordinador de su sección.

Durante el segundo año de permanecer en las Residencias empezó a consultar en Trabajo Social, porque no se sentía bien, pero no podría concretar la situación que le afectaba

Al intervenir se encontró problemas familiares derivados del alcoholismo del padre, quien nunca estuvo de acuerdo de que el joven estudiara. Además de que "no se llevaban bien" cuando el estudiante visitaba su casa, el padre lo consideraba afeminado y lo insultaba por eso cuando se enojaba

Después de algunas sesiones del joven informo que a los 7 años había sido violado y durante 13 años no había contado esta situación a nadie.

En las entrevistas se visualizó un posible problema de elección sexual pero el estudiante no lo manifestaba

Después de esto, su compañero de habitación reportó "sentirse incomodo" y solicitó cambio de habitación "por insinuaciones de índole sexual

Unos meses después el estudiante manifiesta sentirse mal en el ambiente de residencia. Siente que "las otras personas son felices y él no".

Un fin de semana sufrió una fuerte depresión y trató de suicidarse ingiriendo pastillas. Los compañeros llamaron la ambulancia y fue atendido en el Hospital, pero no informaron a la Trabajadora Social ni a la familia, ya que el joven así lo solicitó.

Al día siguiente se presentó a la Oficina de Trabajo Social e informó lo sucedido..

CASO NO. 4

Los estudiantes regulares, tienen como norma, someter a los estudiantes de primer ingreso a una serie de bromas, las cuales deben aceptar lo quieran o no, pues quien se resiste tiene que soportar tratos aún peores, producto de este proceso.

En mayo del presente año, diez estudiantes de la carrera de Agronomía en estado de ebriedad ingresaron en una residencia y en forma violenta entraron a dos de las habitaciones de la residencia y obligaron a los ocupantes a meterse dentro de sus closets, a bailar para ellos, a recitar, tomaron sus pertenencias sin permiso alguno y comenzaron a destruirlas, a tirarlas al suelo, a jugar con ellas, etc. Después de esto forzaron a varios estudiantes de primer ingreso a bañarse en las pilas, emulando una tina de baño.

Los estudiantes regulares estuvieron por más de dos horas, molestando y abusando de sus compañeros, aprovechándose de su condición de estudiantes nuevos.

A los diez estudiantes involucrados algunos participaron activamente al hecho, mientras que otros se conformaron con observar lo que sucedía.

CASO NO. 5

Los estudiantes del apartamento 35, iniciaron este año su proceso de convivencia en las Residencias. Están muy motivados y deseosos de que todo salga de la mejor manera.

El grupo está formado por: Luis, Miguel, Pedro, José, Jorge y Manuel. Todos tratan de quedar bien con los compañeros, inician su organización con el nombramiento de una Junta Directiva y el establecimiento de un rol de tareas domésticas al que cada uno se compromete a efectuar el día establecido.

Después de unas cuantas semanas de iniciado el semestre, se empieza a notar descuido, desorden, falta de aseo, etc. Aparecen ollas sucias que nadie ensució, la basura y el ambiente de desorden se observa a simple vista.

Todos los días Pedro se enoja por ese ambiente y amenaza con no volver a cumplir sus obligaciones, los demás se recriminan unos a otros: "yo no hice el aseo el martes porque Luis no lo hizo el lunes...", etc.

Después de mucho deliberar, el grupo llega a la conclusión de que de alguna manera todos incumplieron, pero el que inició la cadena fue Jorge quien se disculpa y promete que no volverá a suceder. El grupo de nuevo inicia su rol, sin embargo Jorge continúa poniendo excusas y dejando de cumplir sus obligaciones.

Una y otra vez, en forma individual y grupal los compañeros le llaman la atención, hasta que se produce una desmotivación general.

CASO NO. 6

El apartamento 52 está formado por seis jóvenes; Ana, Lorena, Laura, Xinia, Verónica y Luiza.

Hasta ahora, después de siete meses de convivencia, todo había marchado bien, las jóvenes se reúnen cada mes para revisar los roles de aseo y alimentación, todas cumplen, la tesorera da cuentas sobre las cuotas recogidas para compra de algunos artículos de uso común, etc. Sin embargo en esta última reunión algo había en el ambiente que producía tensión, algo molestaba pero nadie se atrevió a decirlo.

Hacia ya un mes que Luiza inició relaciones de noviazgo con un joven también residente del mismo Edificio, como era conocido de todas las integrantes de ese apartamento, sus visitas se dieron al principio con toda naturalidad, sin embargo se habían vuelto cada vez más frecuentes, ahora el joven llegaba ahí invitado a comer por su novia casi todos los días, sus visitas no se limitaban al área del comedor, sino que ingresaba al dormitorio donde Luiza compartía la habitación con Ana y Verónica, a veces ellas querían acostarse y no podían porque ahí estaba la pareja.

La situación se había tornado tan molesta pero nadie expresaba su malestar, cada una reaccionaba de diferente manera. Ana estaba a la expectativa porque también tenía novio y aunque estaba allá en el pueblo, tal vez algún día vendría a visitarla y quería tener también la oportunidad

Verónica temía perder la amistad de Luiza ya que siempre la sacaba de apuros prestándole la ropa. Lorena aunque no compartía el cuarto con ellas también se sentía muy incómoda, sobre todo cuando cerraban la puerta y su imaginación dejaba libre toda su fantasía de joven adolescente. Su forma de reaccionar era enojándose, tirando puertas, cosas, etc.

A Xinia solo le preocupaba salir bien con sus estudios y el resto de las cosas le eran indiferentes, se refugiaba en sus libros y no le importaba nada más.

Laura por su parte comentaba con todos, dentro y fuera del apartamento, lo que sucedía con Luiza, pero frente a ella nunca mostró el menor signo de disgusto.

CASO NO. 7

Estudiante de 19 años de edad, con una hija de 2 años producto, según refiere de una violación por parte de un profesor de su colegio.

Académicamente destacada, desenvuelta, con una relación de pareja de más de un año.

Situación socioeconómica que requiere de apoyo monetario por parte de la Institución, para que pueda pagar hospedaje, alimentación y material didáctico

En consultas con la Trabajadora Social, menciona que por el momento no quiere tener otro hijo, su relación de pareja es conflictiva, el compañero no se preocupa por aportar dinero, es "vago", le gusta que lo mantenga, no es "chispa", ella tiene que hacerle las vueltas en la Universidad. A veces se agreden física y verbalmente y optan por separarse, pero eso no dura mucho. Constantemente ella le busca trabajo pero como él también es estudiante, no se organiza y no dura en los empleos.

Ella es muy activa y él es pasivo, lo que la "desespera".

Para mejorar su condición económica, ella que según sus propias palabras "tiene mente para los negocios", compra objetos, los revende y en cualquier situación se empeña en ganar dinero pues tiene facilidad de palabra y convencimiento.

Ha mencionado en sus citas con la Trabajadora Social que conoce de medicamentos que se usan para abortar y sabe como pedirlo en la farmacia para que no sospechen. Son medicamentos que en las precauciones para ingerirlos indican que pueden provocar aborto.

Transcurrido un tiempo, una estudiante de Residencia llama de urgencia para informar que la estudiante mencionada se siente mal, tiene un sangrado fuerte y no quiere ir al hospital.

Al llegar a la Residencia, la estudiante llorando informa a las Trabajadoras Sociales que tuvo un aborto. No quiere ir al Hospital y tiene escondido el feto de aproximadamente tres meses de gestación. Manifiesta que quiere enterrarlo. Se le informa que por su salud debe presentarse al Hospital y llevar al feto, situación que no aceptó. Cuando se estaba atendiendo a la estudiante, el compañero llegó y a escondidas y a petición de la estudiante intentó sacar el feto del lugar donde lo tenían escondido.

CASO NO. 8

En el apartamento 42, de uno de los edificios del Programa de Residencias Estudiantiles, residen seis jóvenes quienes tienen ya tres años de permanecer juntos, en realidad las relaciones interpersonales entre ellos son muy buenas, la comunicación es directa y la relación es más que de compañeros de residencia, es de verdaderos amigos.

Generalmente en la noche, después de las tensiones del día, dan rienda suelta a lo que llaman "el destape", su necesidad de comunicación y de destensionarse los lleva a poner música a alto volumen o bien hablar muy duro, a veces gritan, abren la puerta y salen al pasillo a ver las muchachas pasar y les gritan, o silban, inclusive cantan.

Ellos están muy felices en esos ratos que en ocasiones se extienden hasta la madrugada, y se olvidan del entorno...

CASO NO. 9

Después de aquel duro día, lleno de competencia, frustraciones, miedo, soledad, etc. Alberto estaba deseoso de llegar a la residencia donde al menos encontraría un queso que sus padres le habían enviado de San Carlos y la compañía de esos otros jóvenes que estaba empezando a conocer y que como él, compartían anhelos y sueños de superación. Con ellos compartiría aquel producto de su tierra y se sentiría un poco como en su hogar.

Pero sus buenos deseos, se esfumaron cuando comprobó que el queso no estaba y además de esto no encontró tampoco el sueter para cubrirse del frío en aquella noche fría, su cama estaba destendida como si alguien la hubiese usado, sintió que no era nadie, sus sentimientos de soledad y frustración se multiplicaron, quería irse, regresar a su tierra, a su hogar, veía tan lejos la superación...

CASO NO. 10

Estudiante de 17 años de edad, procedente de San Ramón, Alajuela.

Familia integrada por sus padres y dos hermanos menores.

Cuando contaba con 15 años ingresa al Colegio Científico Costarricense con sede en Cartago.

Cuando termina su bachillerato en Educación Media, ingresa al ITCR. a la carrera de Ingeniería en Computación. Ingresó a las Residencias Estudiantiles.

Es un joven tranquilo, callado, amable y de excelente rendimiento académico.

Conoce en la institución, no en Residencias a un joven que llamaremos Mario, quien tiene inclinaciones homosexuales. No llevan la misma carrera, pero aparentemente su amistad es cada vez más estrecha.

En las Residencias comparten mucho tiempo juntos, a pesar de que las normas no lo permiten permanecer mucho tiempo dentro de la habitación e inclusive duermen juntos.

Esta situación incomoda a los otros dos compañeros del cuarto quienes optan y convencen a Alexander a que no abra la puerta cuando Mario llega. Esto molesta a Mario, quien patea la puerta para abrirla. Los compañeros de Alexander se molestan y golpean a Mario.

La situación es denunciada a la encargada, quien mediante una entrevista se da cuenta que existe aquí un caso de acoso sexual. Mario agrede a Alexander dentro y fuera de las Residencias si este no hace su voluntad.

ANEXO NO. 3

BOLETA NO. 2

ACTIVIDAD NO. 5

CUADRO RESUMEN PARA EL ANALISIS DE CASOS

RESUMEN DE CASOS	PROPUESTA DE INTERVENCIÓN PROFESIONAL
CASO 1	
CASO 2	
CASO 3	
CASO 4	
CASO 5	
CASO 6	
CASO 7	
CASO 8	
CASO 9	
CASO 10	

**CONSEJO NACIONAL DE RECTORES (CONARE)
OFICINA DE PLANIFICACIÓN DE LA EDUCACIÓN
SUPERIOR (OPES)**

**COMISIÓN DE DIVULGACIÓN Y ORIENTACIÓN PARA
EL INGRESO A LA EDUCACIÓN SUPERIOR**

INFORME DE LABORES 1998

ELABORADO POR:

**M.SC. LIGIA ARGUEDAS, UNED
BACH. GABRIELA MEZA, ITCR
M.SC. GABRIELA REGUEYRA, UCR, COORDINADORA
LIC. MARVIN SANCHEZ, UNA**

Noviembre 1998

PRESENTACIÓN

La Comisión de Divulgación y Orientación para el Ingreso a la Educación Superior CDOIES, como su mismo nombre lo indica tiene como misión: la divulgación y orientación para el ingreso a la Educación Superior Estatal.

Su objetivo General es: promover la construcción de mecanismos de integración y actualización permanente de información de las universidades estatales, relacionadas con procesos de admisión, servicios estudiantiles y opciones educativas, aprovechando recursos nacionales de comunicación ya existentes y que van dirigidas a los estudiantes de secundaria como boletines, suplementos y revistas que ya circulan en el país así como la utilización de estrategias novedosas

Para el presente año 1998 se propusieron los siguientes proyectos:

1. Pertinencia de la Publicación del Suplemento.
2. Integración de la información para estudiantes de primer ingreso a las Universidades Estatales.
3. Desarrollar estrategias de comunicación con estudiantes de secundaria sobre el ingreso a las Universidades Estatales.

A continuación se detalla el cumplimiento de cada uno de ellos:

PROYECTO No. 1

PERTINENCIA DE LA PUBLICACIÓN DEL SUPLEMENTO

Justificación

Durante los dos últimos años (1996-1997) la Comisión de Divulgación y Orientación para el ingreso a la Educación Superior elaboró un suplemento que integró información de las cuatro universidades con relación al proceso de admisión, servicios estudiantiles y opciones educativas. Desde 1991 hasta 1995 se elaboró material que era editado cada año de manera rotativa por una de las cuatro universidades. Esta modalidad presentó dificultades de:

- **distribución** (los materiales eran entregados en los colegios pero estos no eran distribuidos a los estudiantes por parte del mismo colegio),
- **edición** (muchas oportunidades la universidad responsable atrasó el tiraje)
- **período de entrega a los estudiantes** (como consecuencia de la situación anterior se presentaba dificultades para cubrir la entrega de material a todos los colegios pues algunas universidades ya habían concluido sus giras y en el caso de los colegios vocacionales los estudiantes estaban en prácticas fuera de las instalaciones de los colegios)

Todas estas situaciones llevaron a la Comisión a replantear el mecanismo de publicación y entrega y se propuso durante el año 1996 y 1997 contratar a un periódico nacional para realizar la publicación del Boletín y la inserción del mismo como suplemento.

Durante el año 1996 y 1997 se ha dado seguimiento a este esfuerzo con encuestas a la población meta así como a los orientadores de colegio, información que es necesario de retomar para analizar la pertinencia o no de continuar con este esfuerzo.

OBJETIVO	ACTIVIDADES	CRONOGRAMA DE ACTIVIDADES	CUMPLIMIENTO DE ACTIVIDADES	RESPONSABLES
<p>Analizar la pertinencia de la publicación del suplemento.</p>	<ul style="list-style-type: none"> • Sesión de presentación de los resultados de las diferentes encuestas realizadas. • Análisis de los resultados aportados por cada una de las encuestas realizadas. • Elaboración de una síntesis de los resultados de las encuestas y elaborar las conclusiones y recomendaciones pertinentes. • Revisión y aprobación de la síntesis de resultados. • Elevar a la Comisión de Vicerrectores el documento con las conclusiones para su aprobación y trámite. 	<p>16-4-98</p> <p>16-4-98</p> <p>16-4-98</p> <p>30-4-98</p> <p>30-4-98</p>	<p>Se realizó el análisis propuesto y se elaboró el informe que fue elevado a los Vicerrectores para que retomaran las recomendaciones propuestas (Anexo #1) Este informe se discutió en una reunión con los Vicerrectores, quienes sugirieron llevar a cabo un taller para replantear la misión y perspectivas de la CDOIES.</p>	<p>Representantes de cada una de las universidades estatales designados para integrar la comisión CDOIES. Esta comisión designará de acuerdo a las tareas necesarias, los responsables de cada una</p>

PROYECTO No. 2

INTEGRACIÓN DE LA INFORMACIÓN PARA ESTUDIANTES DE PRIMER INGRESO A LAS UNIVERSIDADES ESTATALES

Justificación:

Las cuatro universidades estatales atienden necesidades de información de los estudiantes de distintos colegios del país interesados en continuar estudios en la Educación Superior. Considerando el interés de ofrecer información de manera integrada y oportuna es necesario buscar mecanismos que permitan integrar y acceder dicha información. Retomando los recursos nacionales existentes como: suplementos, periódicos, revistas, internet entre otros.

OBJETIVOS	ACTIVIDADES	CRONOGRAMA DE ACTIVIDADES	CUMPLIMIENTO DEL PROYECTO	RESPONSABLES
<p>1. Crear y mantener una base de datos que ofrezca información integrada sobre el proceso de admisión, opciones académicas y servicios estudiantiles de las universidades estatales.</p>	<ul style="list-style-type: none"> • Analizar la necesidad de crear la base de datos. • Incorporar en la hoja electrónica de CONARE, el Suplemento. • Realizar ajustes y la actualización de informes de suplemento. • Diseñar las variables a incorporar • Establecer los puntos de comunicación y conexión con la información existente en cada universidad. • Recopilación de la información. • Definición de una estrategia de actualización de la información. 	<p>30 de abril</p> <p>mayo</p> <p>marzo-abril</p> <p>30 de abril</p> <p>mayo-junio</p> <p>agosto</p>	<p>En el primer semestre se actualizó el suplemento editado por la comisión el año anterior y se coordinó con el CENTRO DE INFORMÁTICA de la UCR para hacerle las adecuaciones necesarias para colocarlo en la página WEB de CONARE.</p> <p>- Se elaboró en el segundo semestre el PROYECTO INFOUES que propone la forma de darle mantenimiento y desarrollo de la página WEB que se encuentra navegando. (Anexo #2) Este proyecto será retomado en su etapa de ejecución el próximo año.</p>	<p>Representantes de cada una de las universidades estatales designados para integrar la CDOIES.</p> <p>Esta comisión designará de acuerdo a las tareas necesarias los responsables y cada una.</p>

OBJETIVOS	ACTIVIDADES	CRONOGRAMA DE ACTIVIDADES	CUMPLIMIENTO DEL PROYECTO	RESPONSABLES
<p>2. Proponer los contenidos y sugerir publicaciones integradas de las cuatro universidades en los suplementos, boletines y revistas de circulación nacional.</p>	<ul style="list-style-type: none"> Identificar la documentación que se publica anualmente en el país y se refiere a los procesos de admisión e ingreso a la universidad, opciones educativas y servicios estudiantiles. Analizar cada uno de los documentos y emitir criterio sobre los mismos a fin de que sirvan como base para que las autoridades tomen la decisión de incorporar contenidos de las universidades estatales en los mismos. Sugerir el tipo de información que podría publicarse en cada uno de ellos. Valorar la posibilidad de realizar estudios de seguimiento e impacto de los mismos. Evaluación. 	<p>abril</p> <p>mayo</p> <p>mayo</p> <p>junio</p> <p>agosto</p>	<p>Se realizó una evaluación de cuatro publicaciones de circulación nacional y se elevó el informe a los Vicerrectores con las sugerencias correspondientes, (Anexo #3) En respuesta los Vicerrectores acuerdan: "No efectuar ninguna publicación especial de las que estaban planeadas como opciones por la Comisión de Divulgación y Orientación para el presente año". OPES-DC-VE-238-98</p>	<p>Representantes de cada una de las universidades estatales designados para integrar la CDOIES.</p> <p>Esta comisión designará de acuerdo a las tareas necesarias los responsables y cada una.</p>

PROYECTO No. 3

DESARROLLAR ESTRATEGIAS DE COMUNICACIÓN CON ESTUDIANTES DE SECUNDARIA SOBRE EL INGRESO A LAS UNIVERSIDADES ESTATALES

Justificación:

Las universidades estatales han venido desarrollando actividades paralelas dirigidas a la población de estudiantes de secundaria interesados en ingresar a las mismas. Sin embargo estas actividades se dan de manera separada y en distintos momentos del año. Con el propósito de integrar esfuerzos se ha considerado necesario valorar para 1999 la posibilidad de realizar algunas experiencias en conjunto, que requerirían de una planificación previa. La valoración y realización de una actividad piloto sería la tarea principal de este proyecto.

OBJETIVOS	ACTIVIDADES	CRONOGRAMA DE ACTIVIDADES	CUMPLIMIENTO DEL PROYECTO	RESPONSABLES
<p>Programar la realización de una actividad conjunta de las cuatro universidades estatales de información y proyección a colegios del país.</p>	<ul style="list-style-type: none"> Análisis de la viabilidad de realizar la visita a colegios de manera integrada, identificando, ventajas y desventajas. Elaboración de la propuesta y determinar el calendario de actividades y los posibles recursos necesarios para su operacionización. Evaluación 	<p>agosto-setiembre</p> <p>agosto-setiembre</p> <p>octubre</p>	<p>No se cumplió este proyecto ya que la comisión en coordinación con los Vicerrectores acordó realizar un taller de "Análisis de la misión y perspectivas de trabajo de la CDOIES". La descripción del mismo se detalla en el Anexo #4</p>	<p>Representantes de cada una de las universidades estatales designados para integrar la CDOIES.</p> <p>Esta comisión designará de acuerdo a las tareas necesarias los responsables y cada una.</p>

PRESUPUESTO

Materiales de oficina (digitación, impresión y fotocopias) aportados por las cuatro universidades y OPES	C40.000.00
Publicaciones conjuntas de las cuatro universidades y CONARE (máximo C600.000.00 por Institución)	C3.000.000.00
48 horas profesionales por mes (12 horas para reuniones y 12 horas para otras labores de ejecución de proyectos) (48 por 10 meses) 480 x 3.576.50	C1,716.720.00
TOTAL	C 4.156.720.00

PROYECTO No. 4

TALLER “ANÁLISIS DE LA MISIÓN Y PERSPECTIVAS DE TRABAJO DE LA CDOIES”

Justificación:

A raíz de los documentos presentados por la CDOIES *Análisis sobre la publicación de un suplemento integrado de las universidades estatales en los periódicos nacionales* y *Análisis de los suplementos, revistas y periódicos de circulación nacional dedicados a brindar información sobre educación universitaria y propuestas para las universidades estatales* a los Vicerrectores, surge la necesidad de realizar un taller que permita revisar la misión y perspectivas de la CDOIES.

OBJETIVOS	ACTIVIDADES	CRONOGRAMA DE ACTIVIDADES	CUMPLIMIENTO DEL PROYECTO	RESPONSABLES
<p>Promover un espacio de retroalimentación con funcionarios de las Universidades Estatales sobre la misión y área de trabajo de la CDOIES.</p>	<ul style="list-style-type: none"> • Reuniones para planificar el taller y elaborar las guías de trabajo y la documentación base para la discusión. (Anexo 4) • Ejecución del taller. • Síntesis del taller y propuestas de trabajo para la CDOIES. 	<p>agosto-setiembre</p> <p>21 de octubre</p> <p>octubre-noviembre</p>	<p>El taller se ejecutó el 21 de octubre con la participación de funcionarios de las cuatro universidades que han participado en distintas actividades programadas por la CDOIES.</p> <p>La síntesis del taller se retomará en el próximo año como base para el plan de trabajo 1999.</p>	<p>Representantes de cada una de las universidades estatales designados para integrar la CDOIES.</p>

ANEXOS

ANEXO #1

**CONSEJO NACIONAL DE RECTORES (CONARE)
OFICINA DE PLANIFICACIÓN DE LA EDUCACIÓN
SUPERIOR (OPES)**

COMISION DE VICERRECTORES DE VIDA ESTUDIANTIL

**COMISIÓN DE DIVULGACIÓN Y ORIENTACIÓN PARA EL
INGRESO A LA EDUCACIÓN SUPERIOR (CDOIES)**

**Análisis sobre la publicación de un suplemento integrado de las
Universidades Estatales en los periódicos nacionales**

ELABORADO POR:

M.SC. LIGIA ARGUEDAS, UNED
BACH. GABRIELA MEZA, ITCR
M.SC. GABRIELA REGUEYRA, UCR, COORDINADORA
LIC. MARVIN SANCHEZ, UNA

INTRODUCCIÓN:

La Comisión de Divulgación y Orientación para el Ingreso a la Educación Superior CDOIES, como su mismo nombre lo indica tiene como misión: la divulgación y orientación para el ingreso a la Educación Superior Estatal.

Con el propósito de cumplir con la misión y el objetivo general, la Comisión de Divulgación y Orientación desde 1991 hasta 1995 elaboró material divulgativo (afiche y desplegable) con información de las universidades estatales, relacionadas con procesos de admisión, servicios estudiantiles y opciones educativas que era editado cada año de manera rotativa por una de las cuatro universidades. Esta modalidad presentó dificultades de:

a. Edición:

En los años 1994 y 1995 la universidad responsable del tiraje enfrentó diversas dificultades, que obstaculizaron cumplir con la tarea propuesta, según consta en los informes de labores CDOIES.

Para el año 1994 en las observaciones incorporadas al informe de labores se lee:

“En el presente año se dio un atraso en el tiraje del material, por lo tanto todo el proceso posterior de embalaje y distribución no se logró cumplir en las fechas establecidas.

La cantidad de material impreso entregado , no se ajustaba al total de material solicitado, por lo que fue necesario un segundo tiraje de 5000 ejemplares. Situación que provocó que no se lograra la distribución de ese material al 100% de los colegios quedando un total de 20 colegios sin distribuir, tarea que se realizará en el primer semestre de 1995”

En el informe de labores de 1995 la situación fue más seria ya que no se logró hacer entrega del material durante ese año, situación que se evidencia en las limitaciones que aparecen en el Informe de labores:

“El tiraje de los plegables se atrasó debido a dificultades surgidas durante los meses de junio y agosto, por lo que no fue posible cumplir con el cronograma inicialmente propuesto.”

Así mismo en el plan de trabajo para 1996 la primera actividad de la CDOIES fue la entrega del material que se tenía previsto para 1995.

b. Período de entrega y distribución a los estudiantes

Como consecuencia de las situaciones anteriores, se presentó dificultades para cubrir la entrega de material a todos los colegios pues algunas universidades ya habían concluido sus giras y en el caso de los colegios vocacionales los estudiantes estaban en prácticas fuera de las instalaciones de los colegios. Esta situación se evidencia en el informe de labores de la CDOIES de 1996 , que detalla entre las actividades realizadas:

“Distribución de Afiche y desplegable: Descubre un nuevo Horizonte, Este material no se pudo distribuir a los alumnos de undécimo año en 1995 como estaba previsto, por lo que se decidió entregarlo a los estudiantes de décimo nivel de los colegios académicos y undécimo de los colegios técnicos.”

Ante las situaciones que se venían presentando la CDOIES planteó la posibilidad de modificar la estrategia de comunicación así como el mecanismo de publicación y entrega, por lo que se propuso para el año 1996 y 1997 elaborar un suplemento con información de las cuatro universidades (proceso de admisión, servicios estudiantiles y opciones educativa) y editarlo en un periódico de circulación nacional, inserto dentro del mismo para su distribución.

Durante el año 1996 y 1997 la comisión se abocó a la ejecución de este proyecto que incluyó actividades de seguimiento, con la utilización de encuestas a la población meta así como a los orientadores de colegio, información que es necesario retomar para analizar la pertinencia o no de continuar con el mismo. De ahí que se presente el siguiente documento que contiene tres apartados:

Proceso realizado por la cdoies para la edición y distribución del suplemento 1997

I. PROCESO REALIZADO POR LA CDOIES PARA LA EDICIÓN Y DISTRIBUCIÓN DEL SUPLEMENTO 1997

La publicación del suplemento en el Periódico La República en 1996 sirvió como base para definir criterios relacionados con la publicación del suplemento en 1997, que se enmarcó en el siguiente proceso:

1. Definición de temas y desarrollo de contenidos

La Comisión determinó los temas y contenidos del Suplemento, con el criterio de la experiencia acumulada sobre las demandas de información de los estudiantes de último año de secundaria, sus intereses y características, así como, los resultados de las encuestas de CONARE, entre otros.

Este proceso fue difícil no solo porque los elementos anteriores determinan el contenido sino porque el mismo también se ve influenciado por el tamaño del suplemento y el número de páginas.

Para la escogencia de los contenidos fue necesario valorar el tipo de información que han recibido los estudiantes unido a otros recursos (material divulgativo) que ofrecen las universidades estatales.

El Suplemento que se editó en 1997 contenía los siguientes temas:

- La filosofía de las universidades estatales
- ¿Cómo ingresar a las universidades?
- Servicios estudiantiles
- Distintas características de las universidades.
- Mensajes de estudiantes de las diferentes universidades.
- Grados académicos que brindan las universidades.
- Carreras que ofrecen las universidades
- Instrumento de eliminación de carreras.

Un suplemento de ésta índole implica la necesidad de homogenizar la información no solo de los procesos de admisión que son distintos en las cuatro universidades, sino también de las oportunidades educativas que en su conjunto son más de 140.

Los profesionales de cada universidad que laboran en áreas relacionadas con los contenidos de los temas requeridos por los estudiantes elaboraron un primer documento que fue posteriormente revisado por la CDOIES encargada de publicarlo. Los contenidos completos se presentaron a las autoridades de cada universidad para ser aprobados. También se

incorporaron los aportes que los mismos estudiantes de secundaria habían sugerido al suplemento de 1996.

2. Diseño gráfico

Un profesional en este campo de la U.C.R., tuvo como función fundamental retomar las inquietudes del equipo editor responsable del documento y conjuntamente con el profesional del periódico, discutió las formas posibles de abordar los temas. En nuestro caso al contratar el suplemento en el periódico la Nación que cuenta con profesionales en diseño se estableció un canal de comunicación y coordinación permanente con el fin de integrar una propuesta con ideas de profesionales de ambas instancias (universidades y un periódico)

Los elementos de diseño utilizados surgieron de los aportes que los mismos estudiantes de secundaria habían sugerido al suplemento de 1996. Para ello se visitaron tres colegios para realizar una sesión con estudiantes de quinto año. En dicha sesión se les solicitó, con la utilización de la técnica Lluvia de ideas, que indicaran la información que consideraran debería tener un suplemento que integrara información de las cuatro universidades. En grupos se les entregó un ejemplar del suplemento publicado en 1996 y se les solicitó que señalaran aquellos aspectos que consideraban oportunos en el documento y aquellos que a su criterio modificarían.

3. Comunicación (población meta-corrección de estilo)

Una vez concluidos los contenidos del suplemento, se consideró necesario cambiar el discurso formal y lenguaje utilizado, razón por la cual la comisión se abocó a la búsqueda de un estudiante de comunicación colectiva, que desde su óptica de joven y estudiante de comunicación transformara el contenido, en un lenguaje propio de la población meta del suplemento “jóvenes estudiantes de último año de secundaria”.

De esta manera se trató de retomar elementos claves para lograr establecer, a través del suplemento, una comunicación adecuada

4. Divulgación

Paralelo al esfuerzo de elaboración del suplemento la comisión se dio a la tarea de desarrollar una estrategia de divulgación, con el propósito de que tanto los orientadores de los colegios como los estudiantes buscaran el suplemento el día de su publicación .

- Se llamó a todos los colegios de secundaria y se les dejó la información a los orientadores.

- Se les entregó un volante informativo a los 13500 estudiantes que visitaron la Feria Vocacional que realizó la Universidad de Costa Rica dos días antes de la publicación.
- Se pagaron cuñas publicitarias tanto en noticieros (Radio Reloj y Radio Columbia) como en emisoras juveniles (Radio Uno y Radio 103)

El trabajo de divulgación que se realizó este año tuvo como propósito superar deficiencias encontradas en la experiencia realizada el año anterior. Al consultar a los orientadores que no tuvieron acceso al suplemento mencionan entre otras razones que “no estaban enterados de la publicación porque no les llegó el telegrama informándoles o el mismo llegó después de la publicación”

5. Costo:

El Suplemento tuvo un valor de 2.581.782. Cada universidad pagó al Periódico La Nación la suma de 540.000 colones, CONARE aportó 421.782 colones que se destinaron al pago del periódico, para completar el costo total y aportó 118.218 colones para la divulgación en la radio.

6. Evaluación.

Para el año 1997 se decidió elaborar una encuesta telefónica a una muestra de colegios de todo el país que permitió retomar el porcentaje de orientadores de colegio que leyó y utilizó el suplemento.

Así mismo se elaboró una encuesta con el propósito de indagar entre los estudiantes de primer ingreso 1998 a las Universidades Estatales, si leyeron o no el suplemento y cual es su opinión sobre el mismo.

II. SÍNTESIS DE LAS ENCUESTAS REALIZADAS

1. Encuesta a los orientadores:

Luego de publicado el suplemento en el año 1997, la CDOIES elaboró una encuesta para aplicarse a una muestra representativa de orientadores de undécimo de los colegios académicos y duodécimo de colegios técnicos y vocacionales, la misma estuvo compuesta por cincuenta y ocho colegios seleccionada de forma aleatoria y sistemática para lo cual se contó con la asesoría de la Master Isabel Brenes Varela funcionaria de CONARE (La síntesis de esta encuesta se incluyó en el informe de labores de 1997 de la CDOIES).

La encuesta se aplicó telefónicamente a los orientadores. Para la recolección de los datos, la muestra se dividió entre los funcionarios de las cuatro Universidades Estatales. El instrumento contenía 8 ítems:

1. Lectura del suplemento por parte de los orientadores
2. Forma en que se enteró de la publicación del suplemento.
3. Qué le llamó más la atención.
4. Lectura del suplemento por parte de los estudiantes
5. Comentarios de los estudiantes con relación al suplemento.
6. Si el orientador utilizó el suplemento.
7. Opinión con relación a la utilidad del suplemento como material de apoyo a la labor de orientación.
8. Sugerencias.

Los resultados de la encuesta arrojaron la siguiente información: (*)

1. El 40.47% de los orientadores encuestados leyó el suplemento.
2. El test de elección de carrera y la presentación de las carreras fue lo que más les llamó la atención del suplemento.
3. De acuerdo con la información brindada por los profesionales en orientación que leyeron el suplemento, el 58.82% de los estudiantes también lo leyó.
4. El 97.05% de los profesionales en orientación que leyeron el suplemento considera que el mismo es útil para su labor profesional.
5. Las principales razones por las que lo consideraron de utilidad son las siguientes:
 - Por ser una guía sencilla y clara.
 - Por ser importante material de apoyo.
6. La principal sugerencia se refiere a que el suplemento se publique en el I semestre.

(*) Esta información se encuentra en el informe de la CDOIES, 1997

2. Encuesta de Opinión a Estudiantes de Primer Ingreso (1988) sobre el Suplemento

¿Te has preguntado qué carrera vas a estudiar? 1997

Cuadro 1
Número de estudiantes encuestados por Universidad

Universidad	No. estudiantes
Universidad de Costa Rica	5.191
Universidad Nacional	1.632
Instituto Tecnológico de Costa Rica	689
Universidad Estatal a Distancia	118
Total	7.630

El total de estudiantes encuestados fue de 7.630, teniendo un mayor número de ellos la Universidad de Costa Rica.

Cuadro 2
Porcentaje de estudiantes encuestados por Universidad según la lectura del suplemento.

Universidad	Respuestas positivas	Respuestas negativas	No respondieron
U.C.R.	31.90 %	67.20 %	0.90%
U.N.A.	20.15 %	79.16 %	0.67%
I.T.C.R.	21.92 %	78.08 %	-
U.N.E.D.	12.00 %	87.30 %	0.80%

En la encuesta realizada por las cuatro universidades el porcentaje de estudiantes que leyó el suplemento oscila entre 12% y 31%. En el caso de la UNED es importante hacer notar que del 12 % de estudiantes que leyeron el suplemento solo el 4% estaba en secundaria en 1997, el restante 8% tenían de 2 a 18 años de haber concluido los estudios secundarios.

Cuadro 3
Porcentaje de estudiantes encuestados por Universidad que escuchó que algún compañero leyera el suplemento

Universidad	Respuestas positivas	Respuestas negativas	No respondieron
U.C.R.	17.40 %	80.90%	1.70 %
U.N.A.	10.90 %	88.29 %	0.79 %
I.T.C.R.	16.00 %	84.00 %	--
U.N.E.D.	--	--	--

Se observa que entre un 10% y 17% de los estudiantes señala haber escuchado que algún compañero leyera el suplemento. Respecto a la UNED, dado que los estudiantes tienen más de 2 años de haber finalizado secundaria, esta pregunta no aplica.

Cuadro 4
Porcentaje de estudiantes encuestados por Universidad a quienes su orientador (a) solicitó revisar el suplemento

Universidad	Respuestas positivas	Respuestas negativas	No respondieron
U.C.R.	9.70 %	88.00%	2.30 %
U.N.A.	15.37 %	75.24 %	9.37 %
I.T.C.R.	8.56%	91.44 %	--
U.N.E.D.	--	--	--

En la UCR, la UNA y el TEC podemos observar que entre un 8% y un 15% de estudiantes indica que su orientador (a) solicitó revisar el suplemento. Para el caso de la UNED, al igual que en el cuadro 3, la pregunta no aplica.

Cuadro 5
Porcentaje de estudiantes encuestados por Universidad cuyos orientadores utilizaron el suplemento en alguna actividad

Universidad	Respuestas positivas	Respuestas negativas	No respondieron
U.C.R.	5.00 %	92.10%	2.90 %
U.N.A.	13.05 %	75.12 %	11.82 %
I.T.C.R.	7.00%	93.00 %	--
U.N.E.D.	--	--	--

Entre un 5% y un 13% de estudiantes respondió positivamente a la pregunta de si sus orientadores (as) utilizaron el suplemento como guía en alguna actividad dentro de la labor de orientación. Al igual que en el cuadro anterior, esta pregunta no aplica en el caso de la UNED.

Cuadro 6
Porcentaje de estudiantes encuestados por Universidad que utilizaron el suplemento como material de apoyo en el proceso de elección de carrera

Universidad	Respuestas positivas	Respuestas negativas	No respondieron
U.C.R.	13.10 %	27.80%	59.20 %
U.N.A.	10.35 %	2.32 %	87.31 %
I.T.C.R.	8.40%	91.60 %	--
U.N.E.D.	--	--	--

En cuanto a la utilización del suplemento como material de apoyo para la elección de carrera, entre un 8% y 13.10% estudiantes responde positivamente a esta pregunta. Este ítem tampoco aplica en el caso de la UNED.

En orden de prioridad lo que más le llamó la atención a los estudiantes acerca del suplemento fue lo siguiente:

- La información sobre las carreras
- La información sobre servicios estudiantiles
- Los colores
- Los artículos escritos por los estudiantes

Respecto a los comentarios que los estudiantes hicieron al suplemento:

- Es importante en la decisión de carrera
- Esta información es muy necesaria
- Es agradable y rápido de revisar
- Es bueno que sigan con este tipo de publicaciones
- Es muy interesante
- Posee poca información
- Es similar a la información que se encuentra en los folletos que entregan en los colegios.
- Aclara dudas
- Es bueno, pero le falta información
- Es de difícil comprensión

Sugerencias para la publicación de información sobre universidades, dirigida a estudiantes de secundaria

- Debe existir un periódico exclusivo para procesos de matrícula
- Ninguna, está bien
- Que siga así
- Presentar datos estadísticos sobre cuál universidad es mejor para cada carrera
- Que el suplemento se facilite a cada estudiante
- Que se envíe a los colegios y que no se publique en los periódicos
- Que aparezca un test para escogencia de carrera
- Hacer más publicidad en los colegios y en radioemisoras juveniles

- Hacer charlas en los colegios con profesionales en diversas áreas
- Pasar avisos por televisión
- Mandar información antes del examen de admisión
- Mostrar posibilidades de ingreso a cada carrera
- Que lo publiquen varias veces al año e informen por otros medios
- Más extensa la información
- Incluir campo laboral
- Más coordinación con el orientador o encargado del colegio para que informen acerca del suplemento
- Publicaciones periódicas (al menos dos veces al año)
- Que sea más llamativo
- Hacer su lectura obligatoria en el colegio
- Que sea publicado en tiempo lectivo y con anticipación
- Especificar más sobre escogencia de carrera
- Más información acerca de:
 - Costos
 - Servicios
 - Admisión
 - Fechas de matrícula
 - Carreras
 - Métodos de estudio
 - Plan de estudios
 - Vida en la universidad
 - Cortes por carrera
 - Comentarios de estudiantes
 - Infraestructura
 - Becas o financiamiento

III. CONCLUSIONES Y RECOMENDACIONES

Con base en toda la documentación anterior consideramos:

1. A pesar de los múltiples esfuerzos de la CDOIES, el uso del suplemento no supera el 30% de la población meta.
2. El impacto logrado con el Suplemento durante los dos años de su publicación, no ha sido acorde con la inversión de los recursos humanos y financiamiento de las universidades.
3. No podemos ignorar los requerimientos de información que sobre las universidades estatales tienen los estudiantes de secundaria.
4. Es una responsabilidad de las universidades estatales satisfacer las necesidades de información de los estudiantes de secundaria.

RECOMENDAMOS:

1. Buscar estrategias novedosas que permitan hacer llegar a los estudiantes la información que requieren.
2. Llevar a cabo una investigación que identifique la documentación que se publica en suplementos, periódicos, boletines y revistas de circulación nacional y que se refieran a información sobre educación universitaria.
3. Crear y mantener una base de datos que ofrezca información integrada de las cuatro universidades estatales que pueda acceder a través de Internet.

ANEXOS

UNIVERSIDAD ESTATAL A DISTANCIA
COMISION DE DIVULGACION, ORIENTACION E
INFORMACION DE LA EDUCACION SUPERIOR, CDOIES
CONSEJO NACIONAL DE RECTORES

**RESULTADOS DE LA ENCUESTA
SOBRE EL SUPLEMENTO A ESTUDIANTES
DE PRIMER INGRESO
DEL Y CUATRIMESTRE DE 1998**

Elaborado por:

M.Sc. Ligia Arguedas R.

**UNIVERSIDAD ESTATAL A DISTANCIA
COMISION DE DIVULGACION, ORIENTACION E
INFORMACION DE LA EDUCACION SUPERIOR, CDOIES
CONSEJO NACIONAL DE RECTORES**

**RESULTADOS DE LA ENCUESTA SOBRE EL SUPLEMENTO A ESTUDIANTES
DE PRIMER INGRESO 1998**

La encuesta para evaluar el suplemento de información de las cuatro Universidades Estatales, en el caso específico de la UNED, se le aplicó al 4%, 118 estudiantes, de un total de 2697 estudiantes de nuevo ingreso, correspondiente al primer cuatrimestre.

Por diferentes motivos la encuesta se le aplicó únicamente a los estudiantes de los Talleres de Orientación , de los Centros Universitarios de San José, Heredia, Alajuela, Palmares y Cartago.

Cuadro No. 1

SEXO DE LOS ESTUDIANTES ENCUESTADOS

SEXO	NUMERO	PORCENTAJE
HOMBRE	27	23
MUJER	91	77
TOTAL	118	100

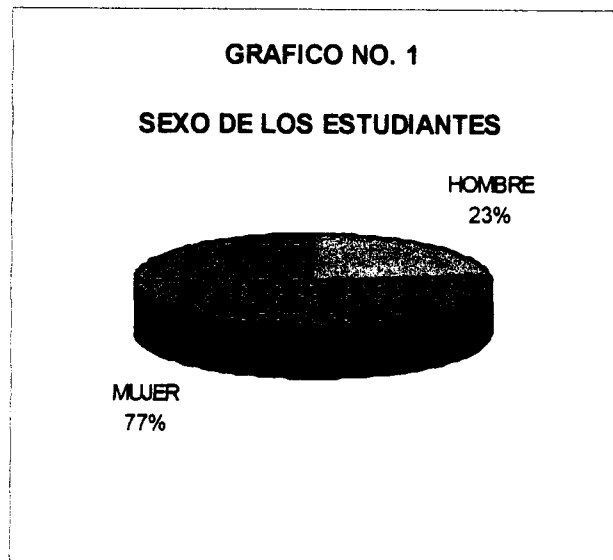

Cuadro No. 2

EDAD DE LOS ESTUDIANTES ENCUESTADOS

EDAD	NUMERO	PORCENTAJE
17	12	10,17
18	15	12,71
19	5	4,24
20	11	9,32
21	5	4,24
22	5	4,24
23	3	2,54
24	6	5,08
25 A 47	53	44,92
NR	3	2,54
TOTAL	118	100,00

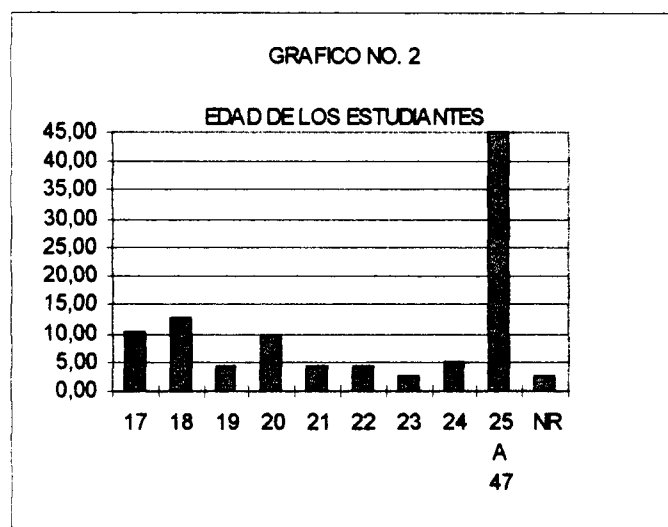

**Cuadro No. 3
PROVINCIA DE PROCEDENCIA**

PROVINCIA	NUMERO	PORCENTAJE
SAN JOSE	53	44,92
ALAJUELA	31	26,27
LIMON	2	1,69
GUANACASTE	0	0,00
HEREDIA	12	10,17
PUNTARENAS	0	0,00
CARTAGO	16	13,56
N/I	4	3,39
TOTAL	118	100,00

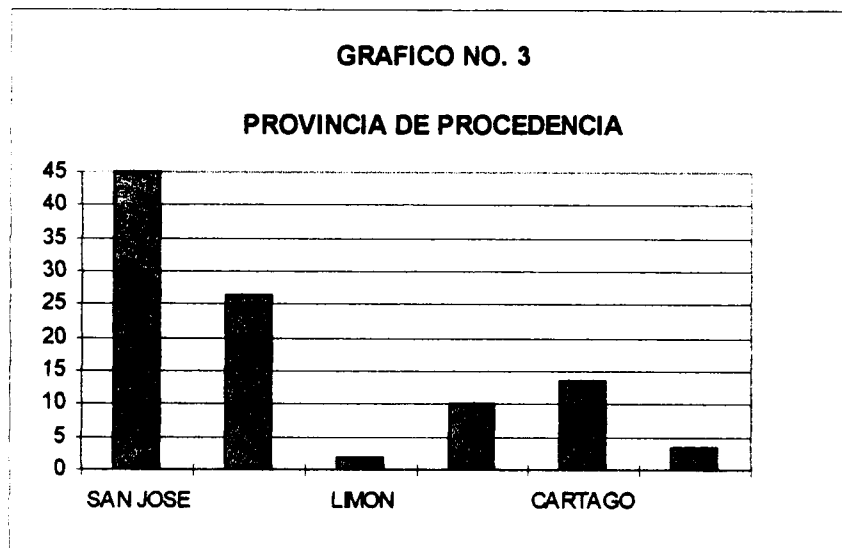

Cuadro No. 4

COLEGIO DE PROCEDENCIA

TIPO DE COLEGIO	NUMERO	PORCENTAJE
PUBLICO	57	48
PRIVADO	6	5
SEMIPRIVADO	9	8
TECNICO	17	14
NOCTURNO	15	13
BACH. POR MADUREZ	14	12
OTRO	0	0
TOTAL	118	100

GRAFICO NO. 4

COLEGIO DE PROCEDENCIA

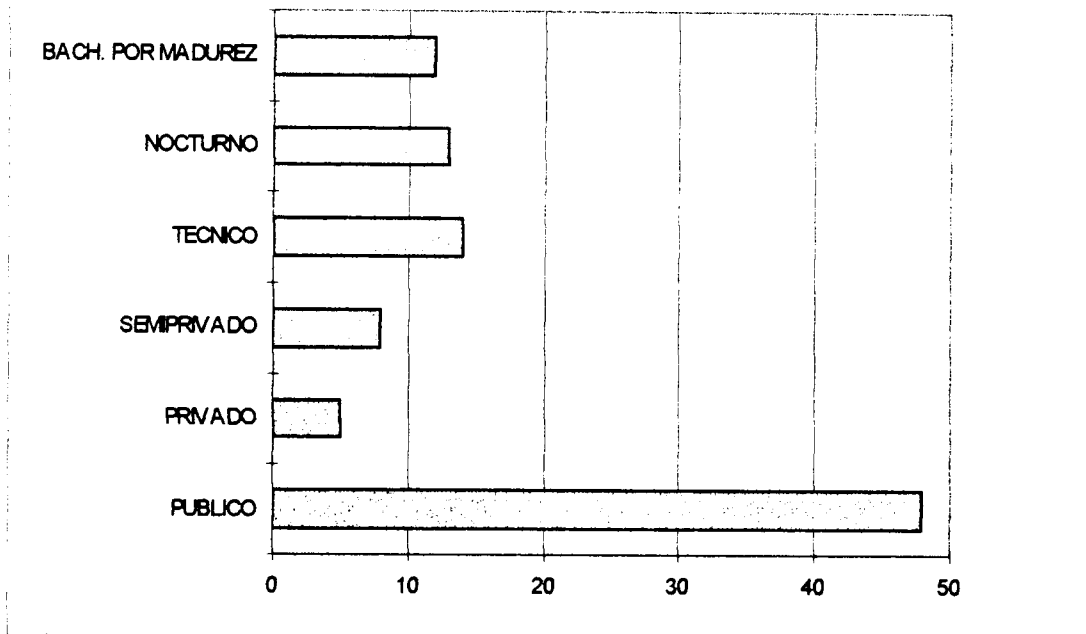

Cuadro No. 5

LECTURA DEL SUPLEMENTO

	NUMERO	PORCENTAJE
SI	14	11,9
NO	103	87,3
N/R	1	0,8
TOTAL	118	100,0

GRAFICO NO. 5

LECTURA DEL SUPLEMENTO

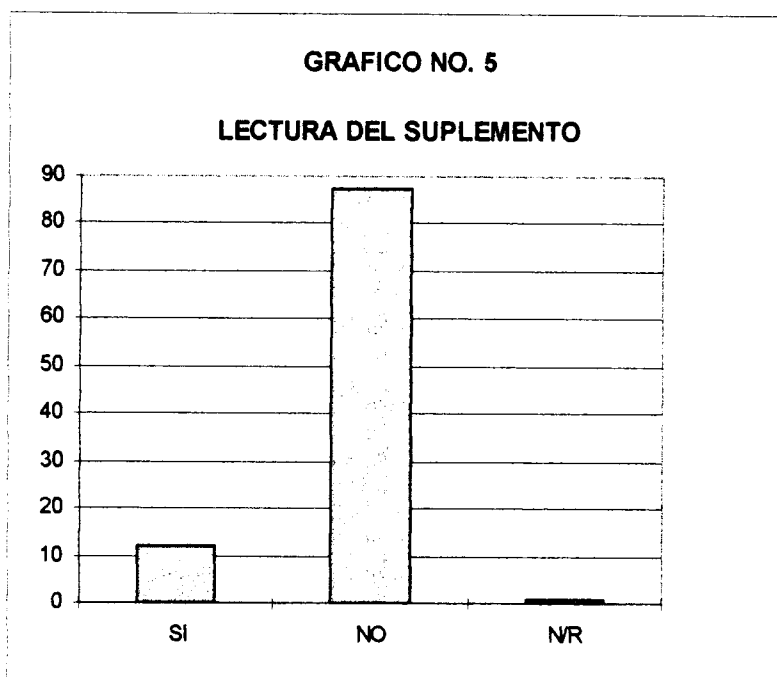

Cuadro No. 6

NUMERO DE AÑOS DE HABER FINALIZADO LA SECUNDARIA

NO. AÑOS	NUMERO	PORCENTAJE
1 AÑO O MENOS	29	24,5
2 A 28 AÑOS	73	62
N/R	16	13,5
TOTAL	118	100

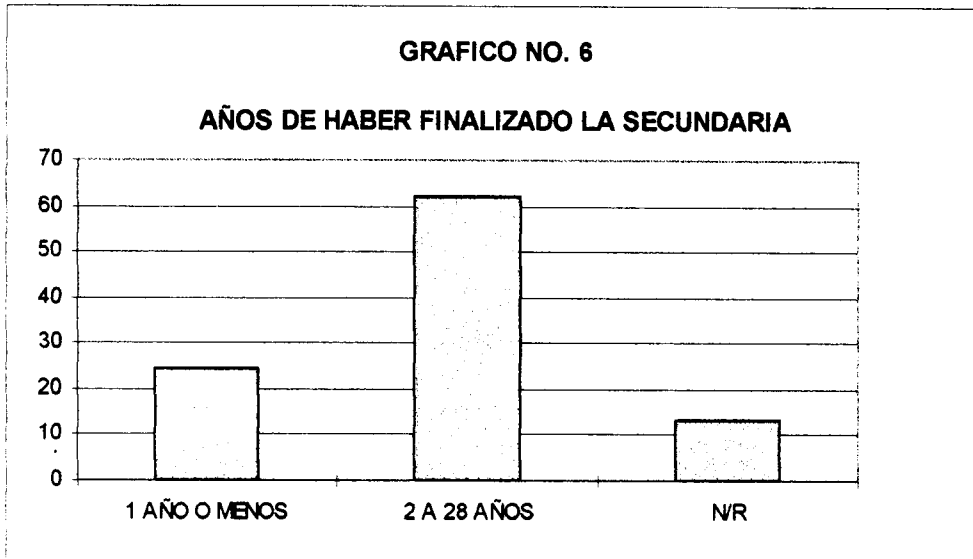

COMENTARIOS GENERALES

- Del 12% de los estudiantes que leyeron el suplemento solo el 4% estaba en secundaria en 1997 y sus edades estan entre los 17 y los 18 años. El 8% restante tienen edades entre los 24 y los 46 años y tienen de 2 a 18 años de haber finalizado secundaria.
- Del 4% que estaban en secundaria y leyeron el suplemento, ninguno lo trabajó en Orientación, pero algunos si lo comentaron con otros compañeros.
- El 62% de los estudiantes indican que tienen de 2 a 28 años de haber finalizado secundaria, por lo que no se encontraban en el sistema a la publicación del suplemento, aparte de un 87% que no lo leyó. En general estos datos reflejan que la información referente al manejo del documento en secundaria con los Orientadores o compañeros, como, la apreciación del suplemento, en el caso de la UNED no es representativa.

COMO OBTUVIERON LA INFORMACION PARA INGRESAR A LA UNED:

- Feria vocacional de la UCR en semana U.
- Por radio, televisión y visitas al Centro Universitario.
- Por medio del suplemento.
- Televisión.
- Pariente le llevó folleto de carreras.
- Por amigos.
- Por familiares.
- En publicaciones e información general.
- Familiar que trabaja en la UNED.
- Compañeros de trabajo.
- Estudiantes de la UNED.
- Medios de comunicación colectiva.

- Papelería de la Universidad.
- Visitaron el colegio y dieron la información.
- Unos folletos que dieron en el colegio.
- En la propia Universidad en Sabanilla.
- Por la Orientadora del colegio.
- En registro de la UCR, para que hiciera generales aquí.
- Llamando directamente a la Universidad.
- Otras personas que estudian.
- Visitando el Centro Universitario.

SUGERENCIAS PARA LA PUBLICACION DE INFORMACION SOBRE UNIVERSIDADES

- Que se dirija directamente a los colegios, para que los interesados lo adquieran, principalmente los de colegios públicos y de zonas alejadas.
- Poner programas completos de las carreras y los costos.
- Que vengan aspectos que asesoren al estudiante sobre las cualidades y capacidades necesarias para las carreras.
- Que se informe por televisión que es un medio más masivo y llegaría a más personas.
- Divulgar en todos los periódicos.
- La información no solo debe ser para los estudiantes de secundaria, sino para toda la población en general.
- El sistema de suplemento es bueno, podría publicarse dos veces al año.
- Más complementos de Orientación sobre la vocación.
- Más información sobre los costos de matrícula y de materias.
- Brindar información de todo el sistema universitario.
- Información clara y concisa.
- Mensajes creativos y que motiven.
- Brindar información sobre becas y biblioteca.
- Que se informe con anticipación la fecha en que se publicará y en que medio.
- La forma de ingreso que se informe de manera más detallada.
- Enviar ejemplares a las instituciones.
- Hacerlos más seguido.
- Que los Orientadores lo trabajen en clase.
- Visitar los centros educativos.
- Que incluyan a las Universidades privadas.

- Que se trasmita por radio.
- Divulgar en todos los medios de comunicación.
- Explicar los requisitos de ingreso.
- Información más concreta.
- Fechas importantes.
- Que llegue a tiempo.
- Posibilidades en el campo laboral.
- Dar charlas en los colegios.
- Que los Orientadores reciban la información al principio del curso lectivo.

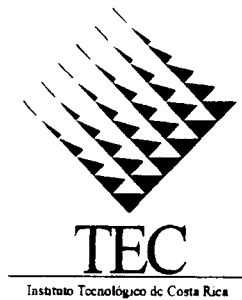

Instituto Tecnológico de Costa Rica
Comisión de Divulgación y Orientación para el Ingreso
a la Educación Superior (CDOIES)
Consejo Nacional de Rectores

**RESULTADOS DE LA ENCUESTA DE OPINIÓN A ESTUDIANTES DE
PRIMER
INGRESO (1998) SOBRE EL SUPLEMENTO
¿TE HAS PREGUNTADO QUÉ CARRERA VAS A ESTUDIAR?**

Elaborado por:
Gabriela Meza Morales
Departamento Orientación y Psicología

Abril, 1998

La encuesta se aplicó a 689 estudiantes de primer ingreso (I Semestre, 1998) al momento de realizar la matrícula, en la Sede Central del Instituto Tecnológico de Costa Rica en Cartago.

Cuadro No.1

Estudiantes de primer ingreso que llenaron la Encuesta de opinión
sobre el suplemento Te has preguntado...?
según sexo, valores absolutos y relativos
1997

Sexo	No. estud.	% estud.
Masculino	486	70.53%
Femenino	203	29.46%
Total	689	100.00%

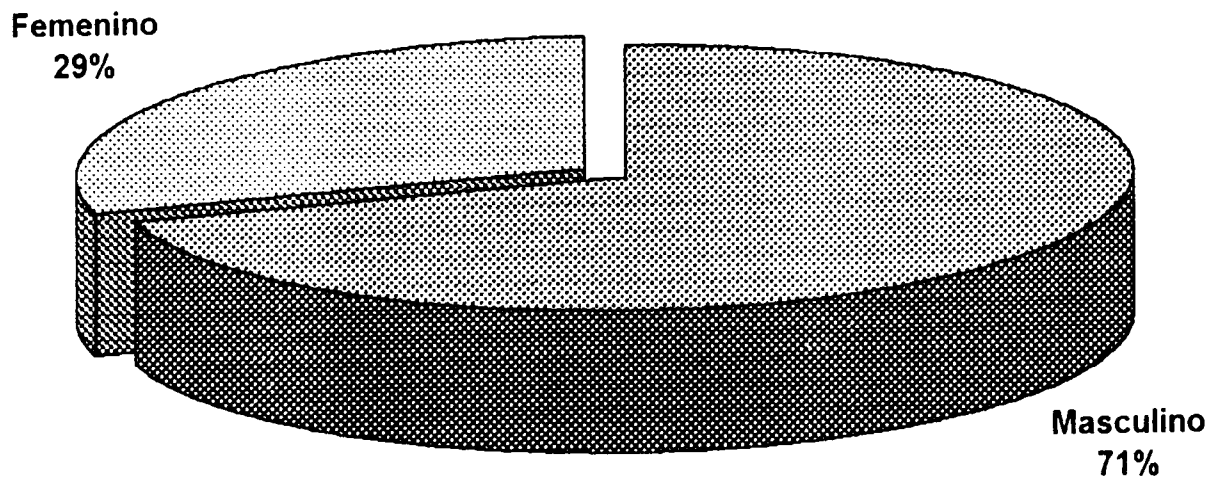

Cuadro No.2

Estudiantes de primer ingreso que llenaron la Encuesta de opinión
sobre el suplemento Te has preguntado...?
según edad, valores absolutos y relativos
1997

Edad	No. estud.	% estud.
17	328	47.60%
18	211	30.62%
19	80	11.61%
20	31	4.49%
21	18	2.61%
22	5	0.72%
23	6	0.87%
24	1	0.14%
25	4	0.58%
26	2	0.29%
27	3	0.43%
Total	689	100.00%

Porcentaje de Estudiantes

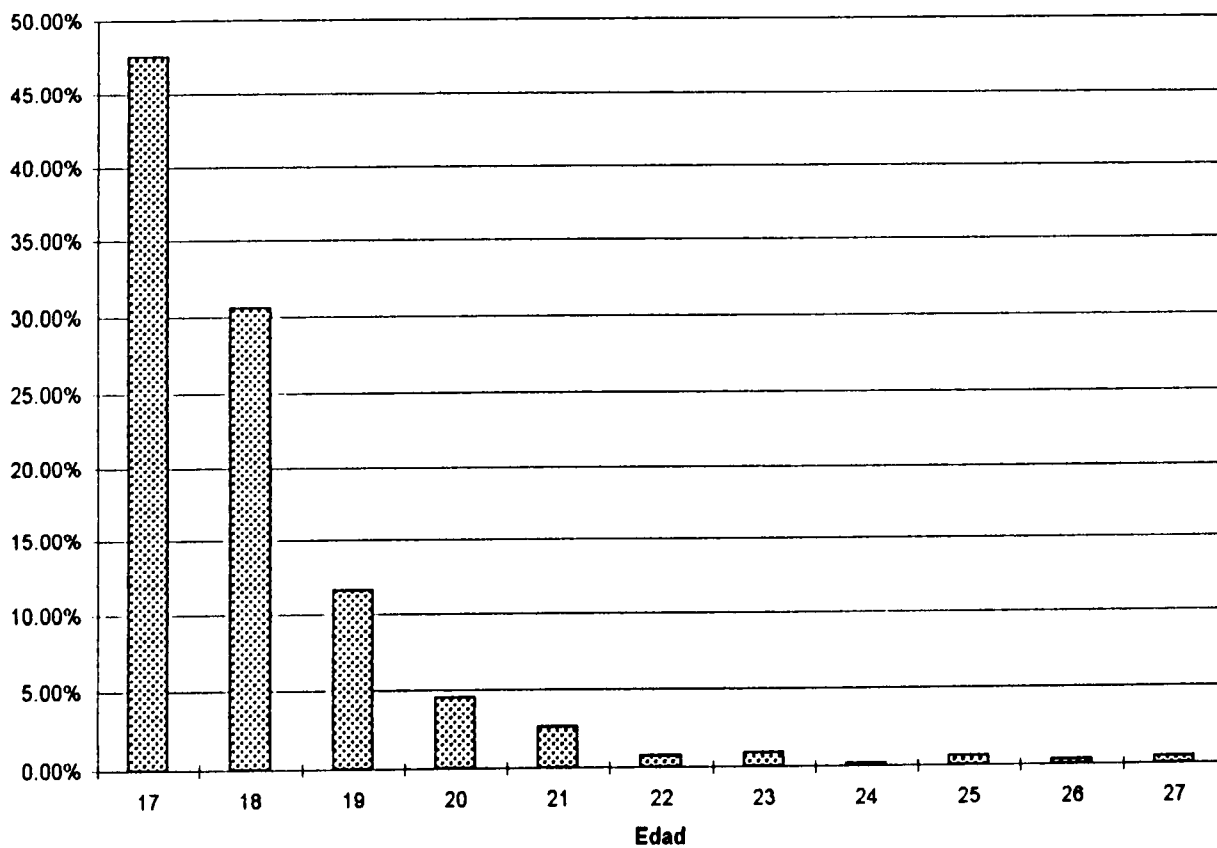

Cuadro No.3

Estudiantes de primer ingreso que llenaron la Encuesta de opinión sobre el suplemento Te has preguntado...? Según provincia, valores absolutos y relativos 1997

Provincia	No. estud.	% estud.
San José	324	47.02%
Cartago	186	26.99%
Alajuela	78	11.32%
Heredia	47	6.82%
Guanacaste	23	3.33%
Limón	16	2.32%
Puntarenas	15	2.17%
<i>Total</i>	689	100.00

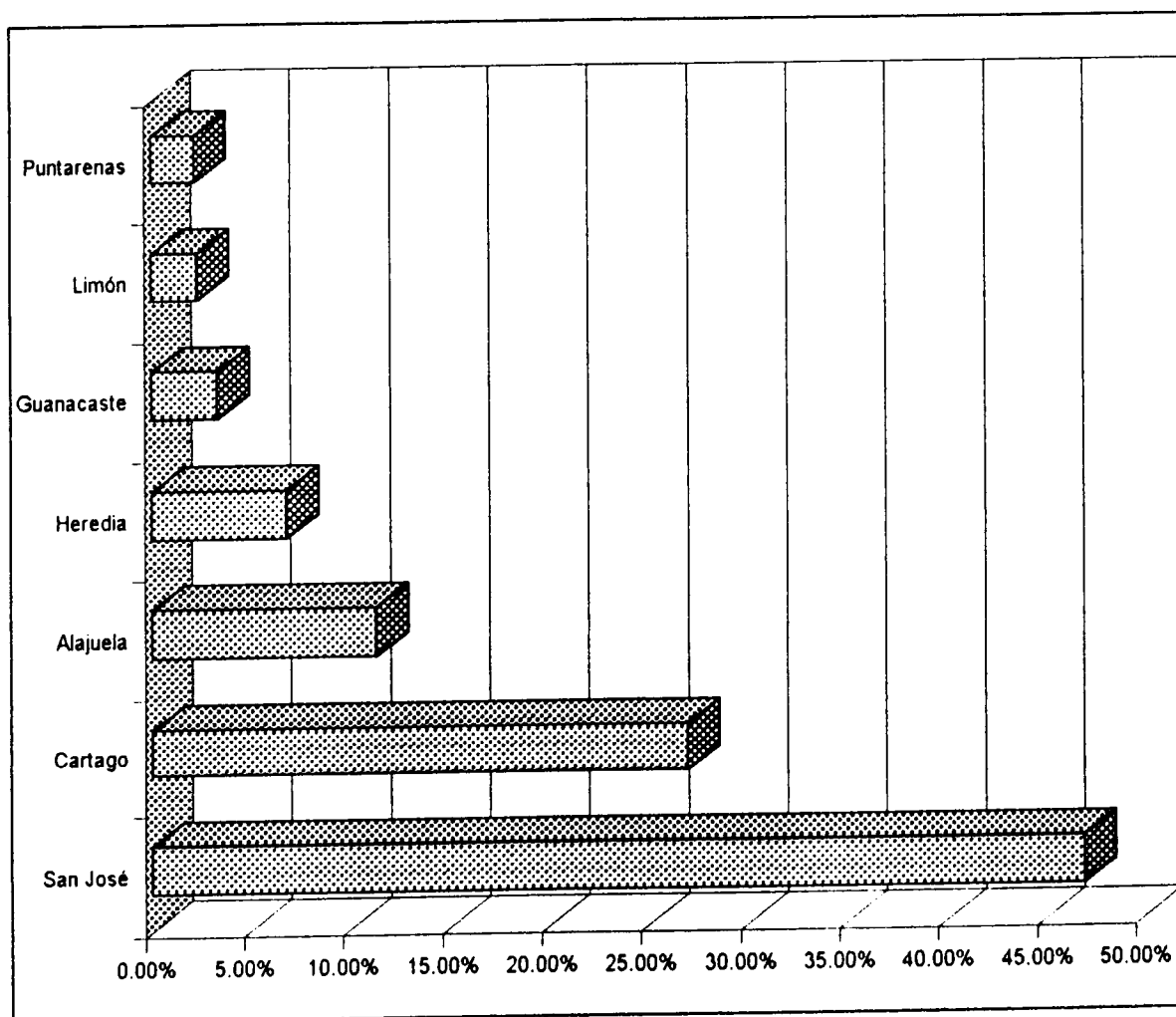

Cuadro No.4

Estudiantes de primer ingreso que llenaron la Encuesta de opinión
sobre el suplemento Te has preguntado...?
según colegio de procedencia, valores absolutos y relativos
1997

Colegio de Procedencia	No. estud.	% estud.
Público	292	42.38%
Privado	148	21.48%
Técnico	106	15.38%
Semi-privado	102	14.80%
Nocturno	19	2.75%
Otro	12	1.74%
Bachillerato por madurez	10	1.45%
<i>Total</i>	689	100.00

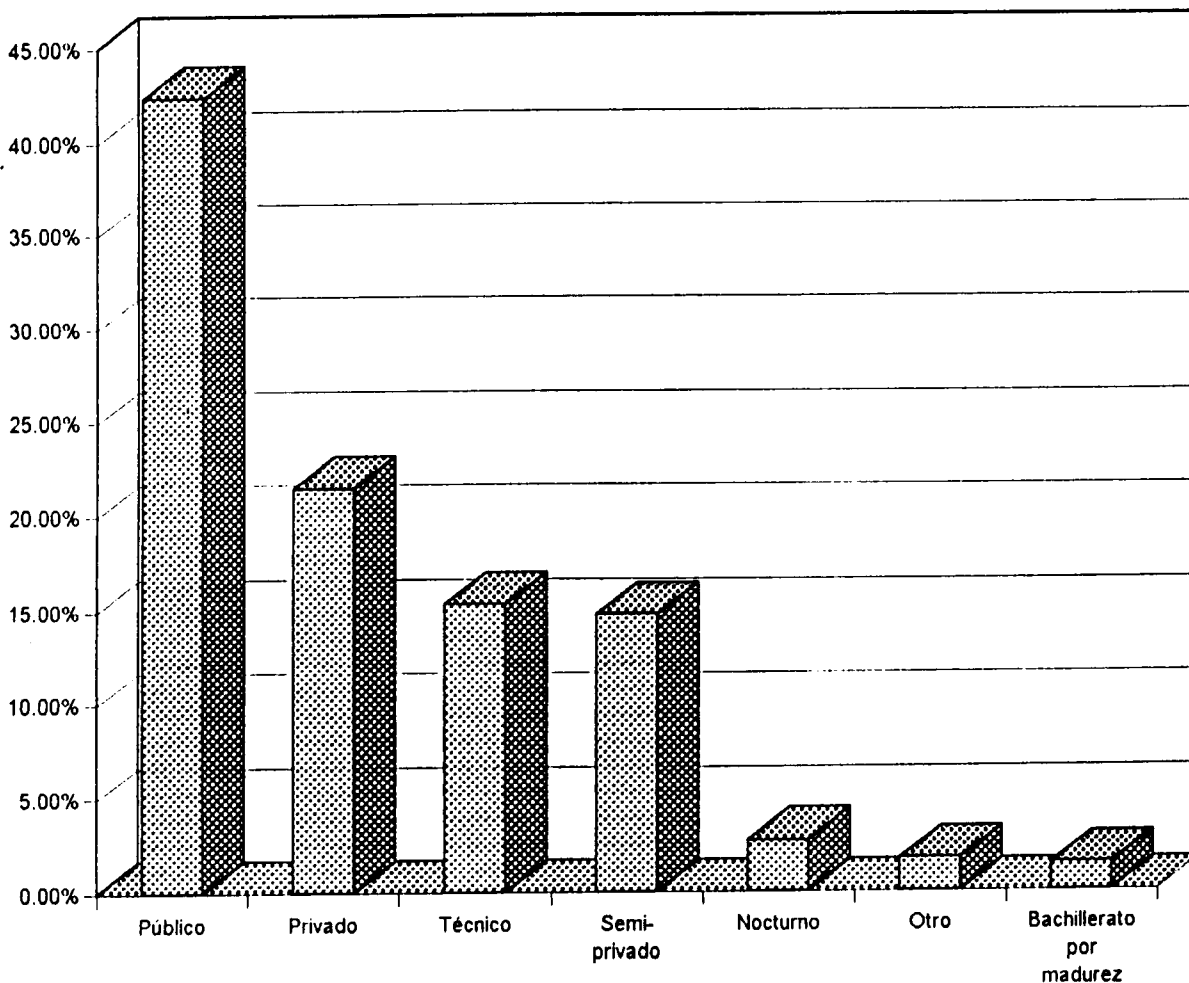

Cuadro No.5

Estudiantes de primer ingreso que llenaron la Encuesta de opinión
sobre el suplemento Te has preguntado...?
si leyó o no el suplemento, valores absolutos y relativos
1997

Leyó	No. estud.	% estud.
Sí	151	21.92%
No	538	78.08%
Total	689	100.00%

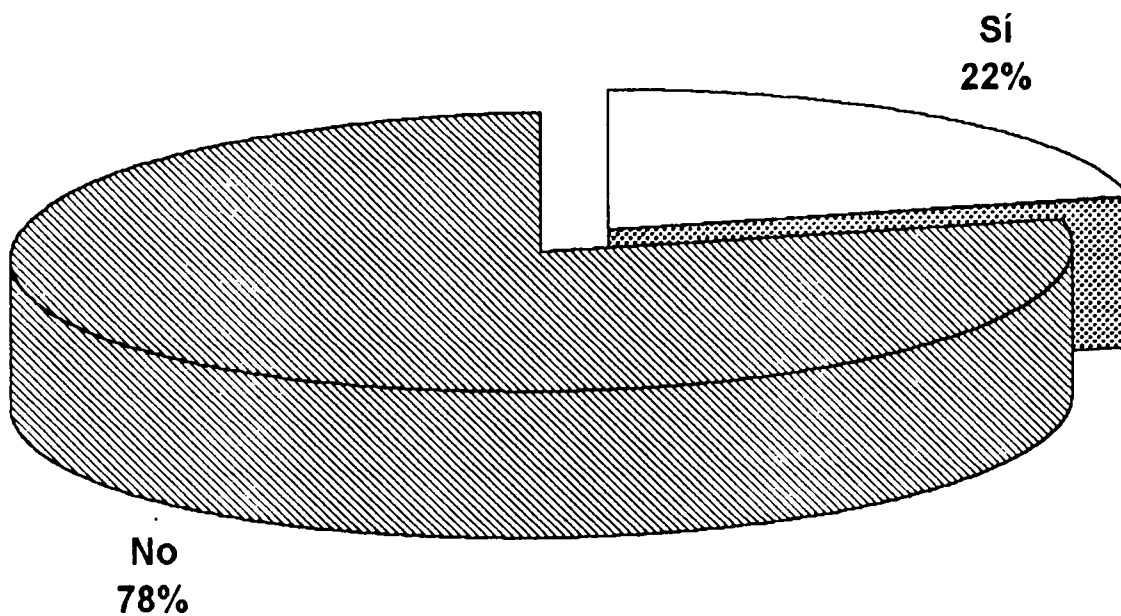

Cuadro No.6

Estudiantes de primer ingreso que llenaron la Encuesta de opinión
sobre el suplemento Te has preguntado...?
si escuchó que algún compañero lo leyera
1997

Leyó	No. estud.	% estud.
Si	110	16.00%
No	579	84.00%
Total	689	100.00%

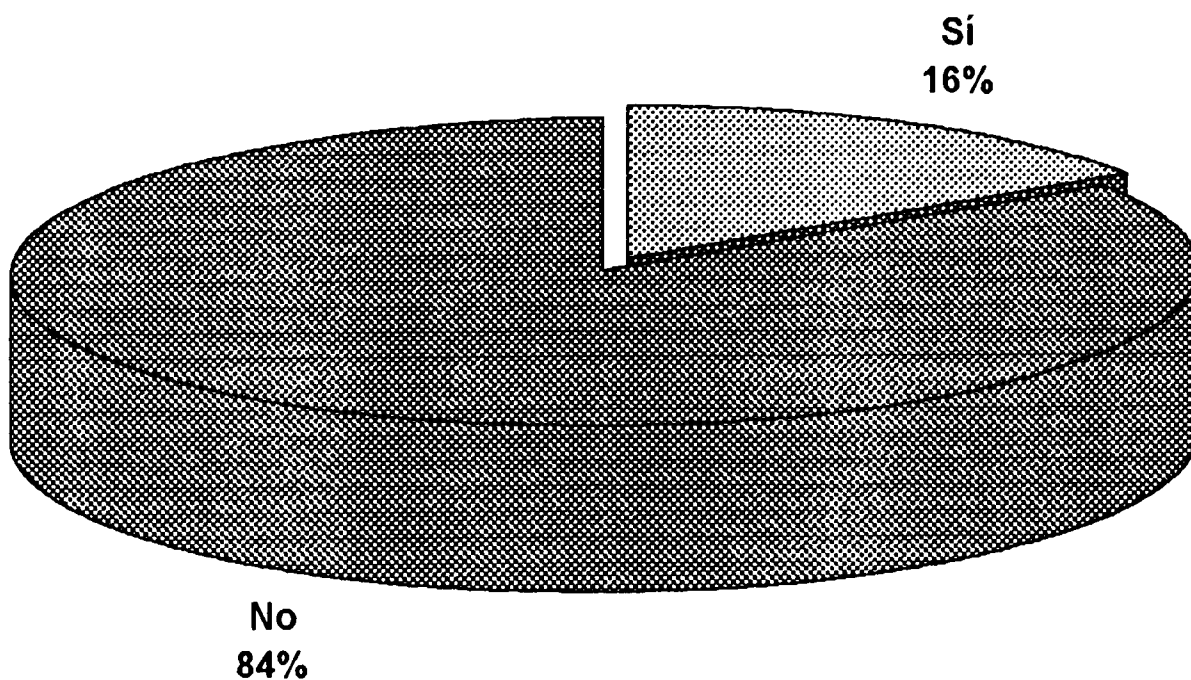

Cuadro No.7

Estudiantes de primer ingreso que llenaron la Encuesta de opinión
sobre el suplemento Te has preguntado...?
si su orientador(a) solicitó revisar el documento
1997

Revisión	No. estud.	% estud.
Si	59	8.56%
No	630	91.44%
Total	689	100.00%

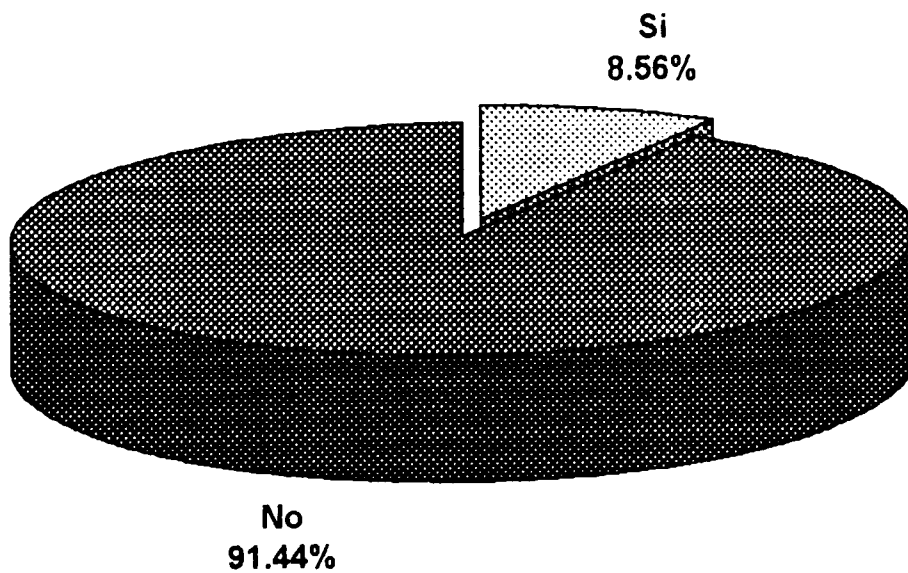

Cuadro No.8

Estudiantes de primer ingreso que llenaron la Encuesta de opinión
sobre el suplemento Te has preguntado... ?
si el orientador(a) usó el suplemento en alguna actividad
1997

Usó documento	No. estud.	% estud.
Si	48	7.00%
No	641	93.00%
<i>Total</i>	689	100.00%

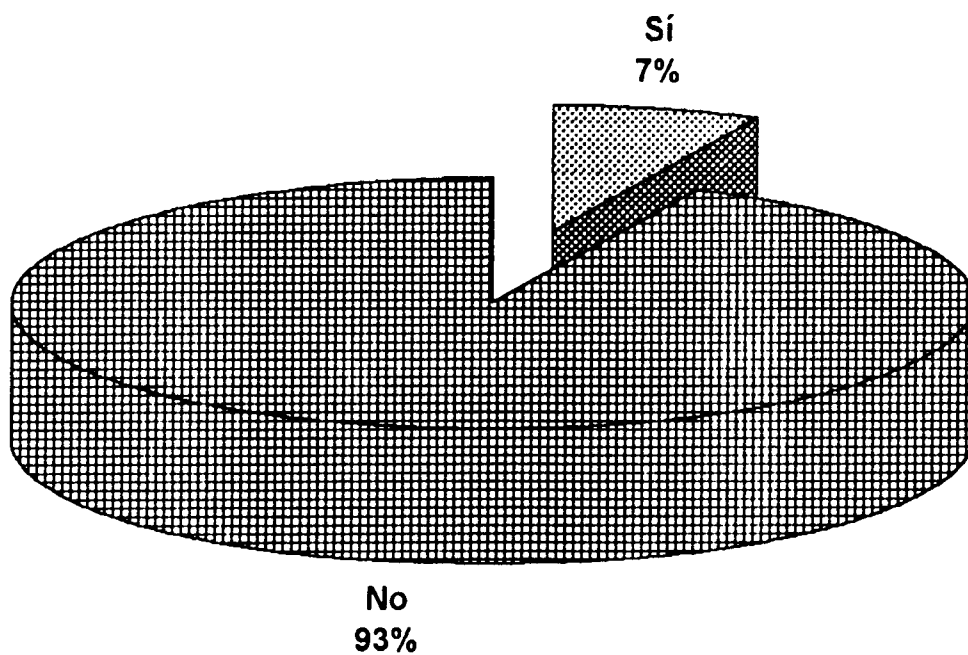

Cuadro No.9

Estudiantes de primer ingreso que llenaron la Encuesta de opinión sobre el suplemento Te has preguntado...? si considera que le sirvió en su proceso de elección de carrera 1997

Elección	No. estud.	% estud.
Si	57	8.40%
No	632	91.60%
Total	689	100.00%

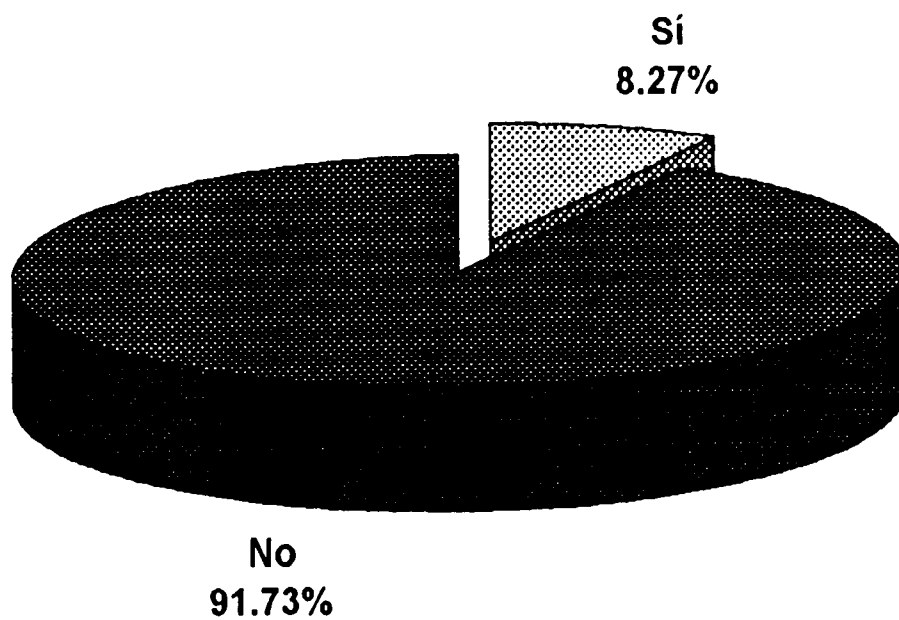

En orden de prioridad lo que más le llamó la atención a los estudiantes acerca del suplemento fue lo siguiente:

- la información sobre las carreras
- la información sobre servicios estudiantiles
- los colores

Respecto a los comentarios que los estudiantes hicieron al suplemento:

- Es importante en la decisión de carrera
- Esta información es muy necesaria
- Es agradable y rápido de revisar
- Es bueno que sigan con este tipo de publicaciones
- Es muy interesante
- Posee poca información
- Es similar a la información que se encuentra en los folletos que entregan en los colegios.
- Es de difícil comprensión

Sugerencias para la publicación de información sobre universidades, dirigida a estudiantes de secundaria

- Debe existir un periódico exclusivo para procesos de matrícula
- Ninguna, está bien
- Que siga así
- Presentar datos estadísticos sobre cuál universidad es mejor para cada carrera
- Que el suplemento se facilite a cada estudiante
- Que se envíe a los colegios y que no se publique en los periódicos
- Que aparezca un test para escogencia de carrera

- Hacer más publicidad en los colegios y en radioemisoras juveniles
- Hacer charlas en los colegios con profesionales en diversas áreas
- Pasar avisos por televisión
- Mandar información antes del examen de admisión
- Mostrar posibilidades de ingreso a cada carrera
- Que lo publiquen varias veces al año e informen por otros medios
- Más extensa la información
- Incluir campo laboral
- Más coordinación con el orientador o encargado del colegio para que informen acerca del suplemento
- Que sea más llamativo
- Hacer su lectura obligatoria en el colegio
- Que sea publicado en tiempo lectivo y con anticipación
- Especificar más sobre escogencia de carrera
- Información más acerca de:
 - Costos
 - Servicios
 - Fechas de matrícula
 - Carreras
 - Métodos de estudio
 - Plan de estudios
 - Vid en la universidad
 - Cortes por carrera
 - Comentarios de estudiantes
 - Infraestructura
 - Becas o financiamiento
 - Matrícula

CONSEJO NACIONAL DE RECTORES

UNIVERSIDAD DE COSTA RICA

**TABULACIÓN DE LA ENCUESTA DE OPINION
A ESTUDIANTES DE PRIMER INGRESO SOBRE
EL SUPLEMENTO
¿TE HAS PREGUNTADO QUÉ CARRERA VAS
A ESTUDIAR?
1997**

Elaborado por:

M.Sc. Ma. Gabriela Regueyra E.

**RESULTADOS DE LA ENCUESTA SOBRE EL SUPLEMENTO
A ESTUDIANTES DE PRIMER INGRESO 1998
UNIVERSIDAD DE COSTA RICA**

El 31 de agosto de 1997, la Comisión de Divulgación y Orientación para el ingreso a la Educación Superior publicó en el periódico La Nación, el suplemento ¿Te has preguntado qué carrera vas a estudiar?. Con el propósito de conocer la utilización del suplemento por parte de los estudiantes que ingresan a la Universidad de Costa Rica, se realizó una encuesta a los estudiantes que resultaron elegibles para 1998. La misma se aplicó en una visita que realizaron los funcionarios de la Vicerrectoría de Vida Estudiantil, en noviembre de 1997 a los diferentes colegios del país.

Se recogió un total de 5.191 encuestas cuya información se ofrece a continuación.

CUADRO No. 1

**ESTUDIANTES DE PRIMER INGRESO QUE LLENARON LA
ENCUESTA DE OPINION SOBRE EL SUPLEMENTO
¿TE HAS PREGUNTADO...? SEGÚN SEXO, VALORES
ABSOLUTOS Y RELATIVOS
1997**

SEXO	No.	%
Masculino	2.536	48.9%
Femenino	2.654	51.1%
S.I.	1	0.0
TOTAL	5.191	100%

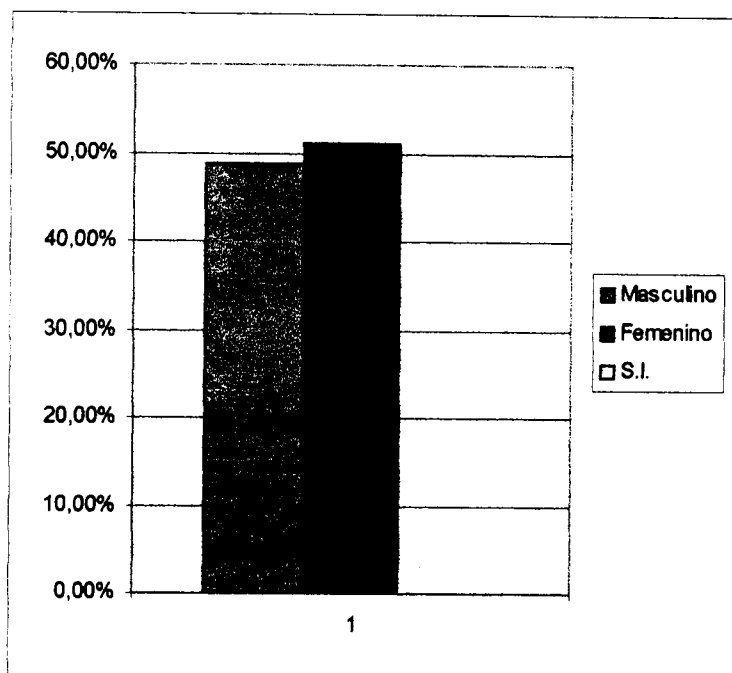

CUADRO No. 2

**ESTUDIANTES DE PRIMER INGRESO QUE LLENARON LA
ENCUESTA DE OPINION SOBRE EL SUPLEMENTO
¿TE HAS PREGUNTADO...? SEGÚN EDAD,
VALORES ABSOLUTOS Y RELATIVOS
1997**

EDAD	No.	%
15	4	0.1
16	195	3.8
17	3306	63.6
18	1225	23.6
19	300	5.8
20	64	1.2
21	38	0.7
22	18	0.3
23	14	0.3
24	6	0.1
25	5	0.1
26 y más	16	0.1
TOTAL	5191	100%

GRAFICO No. 2

ESTUDIANTES DE PRIMER INGRESO QUE LLENARON LA ENCUESTA DE
OPINION SOBRE EL SUPLEMENTO ¿TE HAS PREGUNTADO...? SEGUN
EDAD
1997

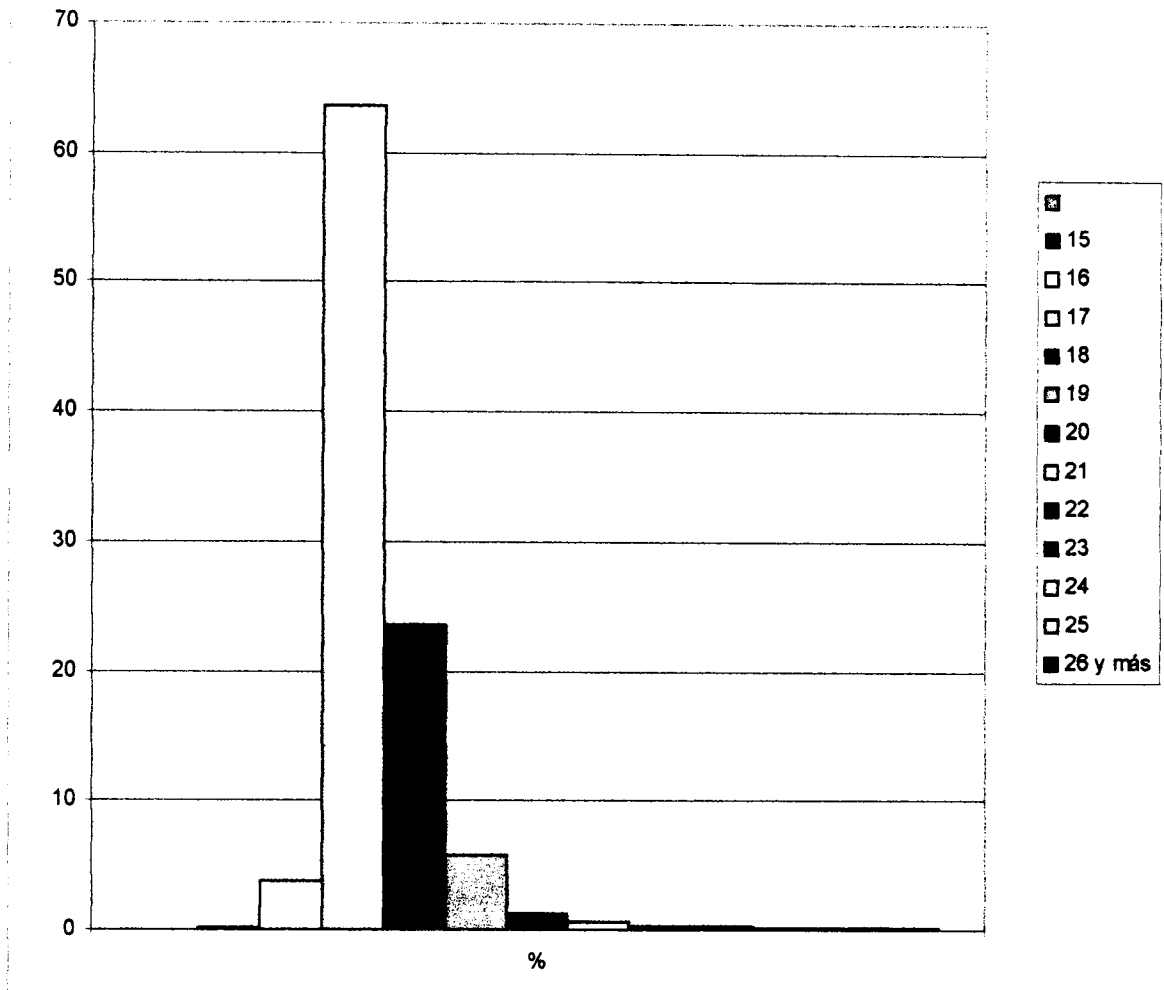

CUADRO No. 3

ESTUDIANTES DE PRIMER INGRESO QUE LLENARON LA ENCUESTA DE OPINION SOBRE EL SUPLEMENTO ¿TE HAS PREGUNTADO...? SEGÚN PROVINCIA, VALORES ABSOLUTOS Y RELATIVOS 1997

PROVINCIA	No.	%
San José	3021	58.1
Cartago	1	0.0
Heredia	1	0.0
San José	4	0.1
Alajuela	969	18.7
Cartago	116	2.2
Extranjero	5	0.1
Guanacaste	10	0.2
Heredia	638	12.3
Limón	168	3.2
Puntarenas	254	4.9
TOTAL	1910	99.8

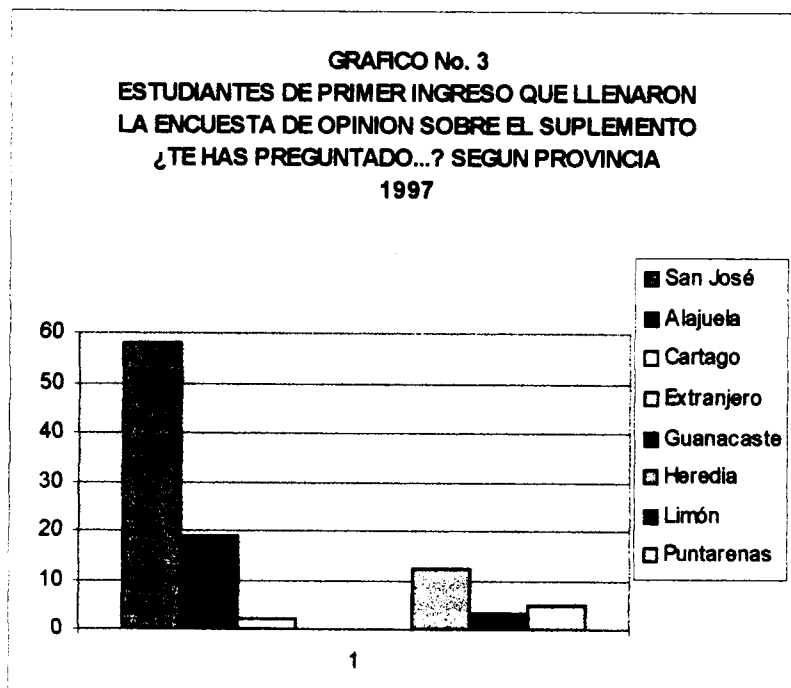

CUADRO No. 4

**ESTUDIANTES DE PRIMER INGRESO QUE LLENARON LA
ENCUESTA DE OPINION SOBRE EL SUPLEMENTO
¿TE HAS PREGUNTADO...? SEGÚN COLEGIO DE PROCEDENCIA,
VALORES ABSOLUTOS Y RELATIVOS
1997**

COLEGIO DE PROCEDENCIA	No.	%
PUBLICO	2786	53.7
PRIVADO	1083	20.9
SEMIPRIVADO	581	11.2
TECNICO PROFESIONAL	511	9.8
NOCTURNO	113	2.2
BACH. POR MADUREZ O	52	1.0
OTRO	51	1.0
8	14	0.3
TOTAL	5191	100.0

GRAFICO No. 4
ESTUDIANTES DE PRIMER INGRESO QUE LLENARON LA
ENCUESTA DE OPINION SOBRE EL SUPLEMENTO ¿TE HAS
PREGUNTADO...? SEGUN COLEGIO DE PROCEDENCIA
1997

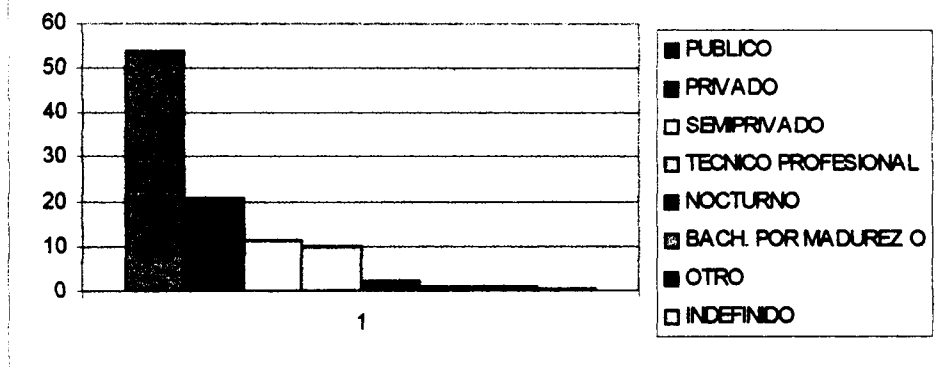

CUADRO No. 5

**ESTUDIANTES DE PRIMER INGRESO QUE LLENARON LA
ENCUESTA DE OPINION SOBRE EL SUPLEMENTO
¿TE HAS PREGUNTADO...? SI LEYÓ O NO EL SUPLEMENTO,
VALORES ABSOLUTOS Y RELATIVOS
1997**

	No.	%
SI	1655	31.9
NO	3487	67.2
NR	49	0.9
TOTAL	5191	100.0%

GRAFICO No. 5

**ESTUDIANTES DE PRIMER INGRESO QUE
LLENARON LA ENCUESTA DE OPINION
SOBRE EL SUPLEMENTO ¿TE HAS
PREGUNTADO...? SI LEYO O NO EL
SUPLEMENTO
1997**

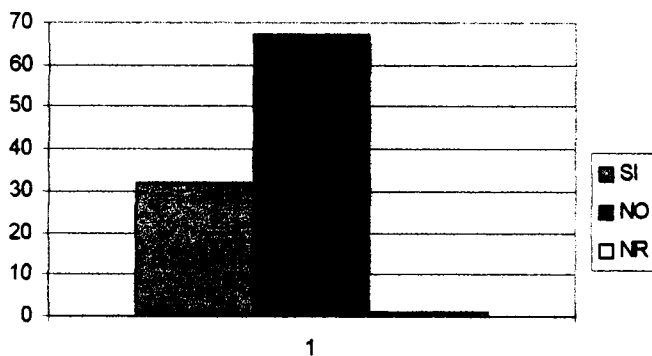

6. LO QUE LE LLAMO LA ATENCION

6.1 LOS ARTICULOS

	PORCENTAJE	CANTIDAD
NO	97,1	5038
SI	2,9	153
TOTAL	100	5191

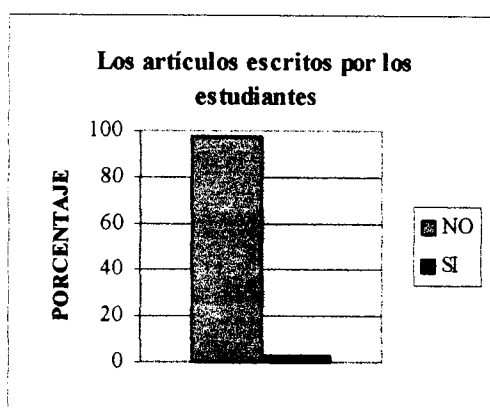

6.2 COLOR

	PORCENTAJE	CANTIDAD
NO	96,9	5032
SI	3,1	159
TOTAL	100	5191

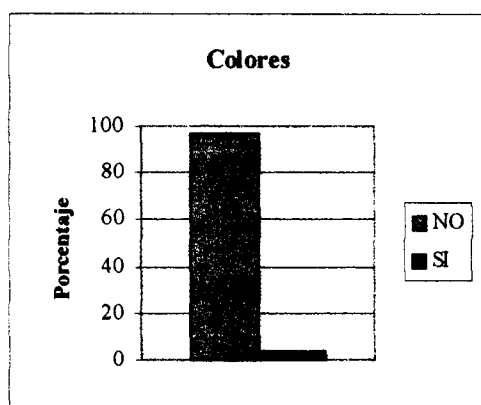

6.3 DIRECTORIO TELEFONICA

	PORCENTAJE	CANTIDAD
NO	99,2	5149
SI	0,8	42
TOTAL		5191

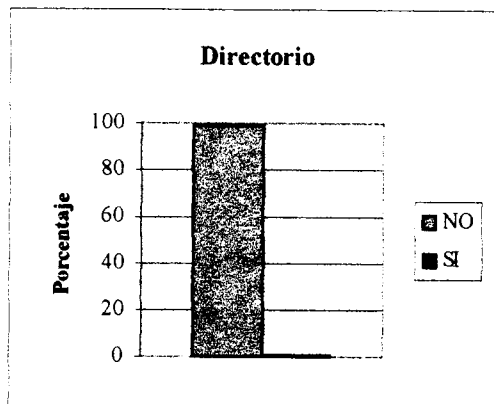

6.4 INFORMACION DE CARRERAS

	PORCENTAJE	CANTIDAD
NO	73,6	3821
SI	26,4	1370
	100	5191

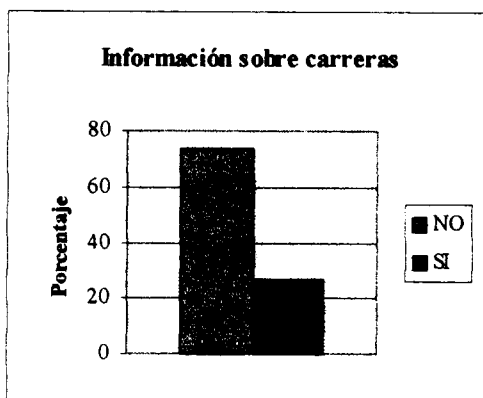

6.5 INFORMACION DE SERVICIOS

	PORCENTAJE	CANTIDAD
NO	90,3	4690
SI	9,7	501
TOTAL	100	5191

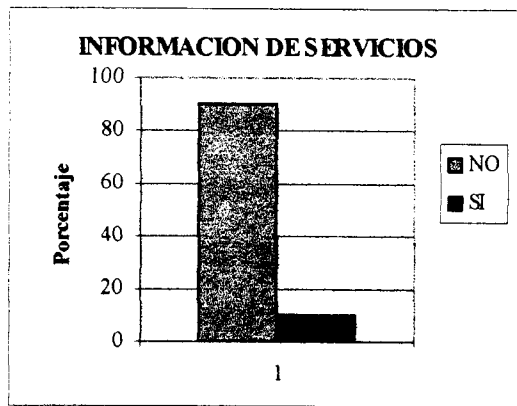

6.6 NADA

	PORCENTAJE	CANTIDAD
NO	55,2	2865
SI	44,8	2326
TOTAL	100	5191

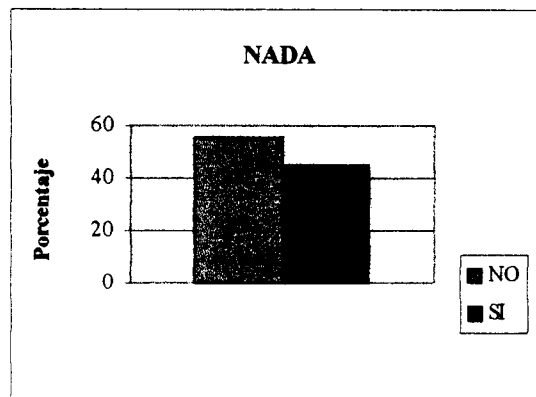

6,7 PORTADA

	PORCENTAJE	CANTIDAD
NO	97,5	5063
SI	2,5	128
TOTAL	100	5191

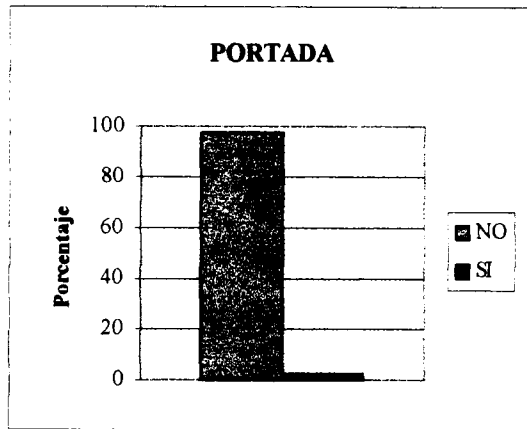

CUADRO No. 7

**ESTUDIANTES DE PRIMER INGRESO QUE LLENARON LA
ENCUESTA DE OPINION SOBRE EL SUPLEMENTO
¿TE HAS PREGUNTADO...? SI ESCUCHÓ QUE ALGÚN COMPAÑERO
LO LEYERA, VALORES ABSOLUTOS Y RELATIVOS
1997**

	No.	%
SI	905	17.4
NO	4198	80.9
NR	88	1.7
TOTAL	5191	100.0%

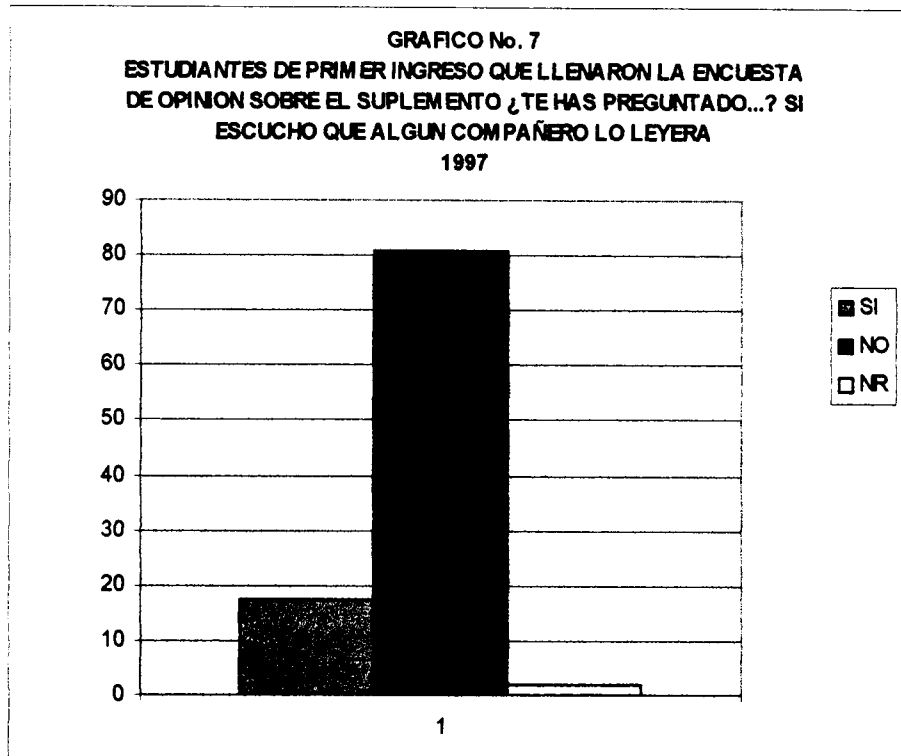

CUADRO No. 8

**ESTUDIANTES DE PRIMER INGRESO QUE LLENARON LA
ENCUESTA DE OPINION SOBRE EL SUPLEMENTO
¿TE HAS PREGUNTADO...? SEGÚN COMENTARIOS QUE HICIERON,
LOS COMPAÑEROS SOBRE EL SUPLEMENTO, VALORES
ABSOLUTOS Y RELATIVOS
1997**

COMENTARIOS	No.	%
Interesante	61	13,71
Importante	33	7,42
Bueno	61	13,71
Me ayudó a escoger carrera	34	7,64
Util	15	3,37
Completo	30	6,74
Informativo	18	4,04
Aclaró dudas y guía	10	2,25
Faltó información	45	10,11
Información General	27	6,07
Información sobre carreras	45	10,11
Otros comentarios	31	6,97
Negativos	4	0,90
Ninguno	30	6,74
TOTAL	5191	100.0

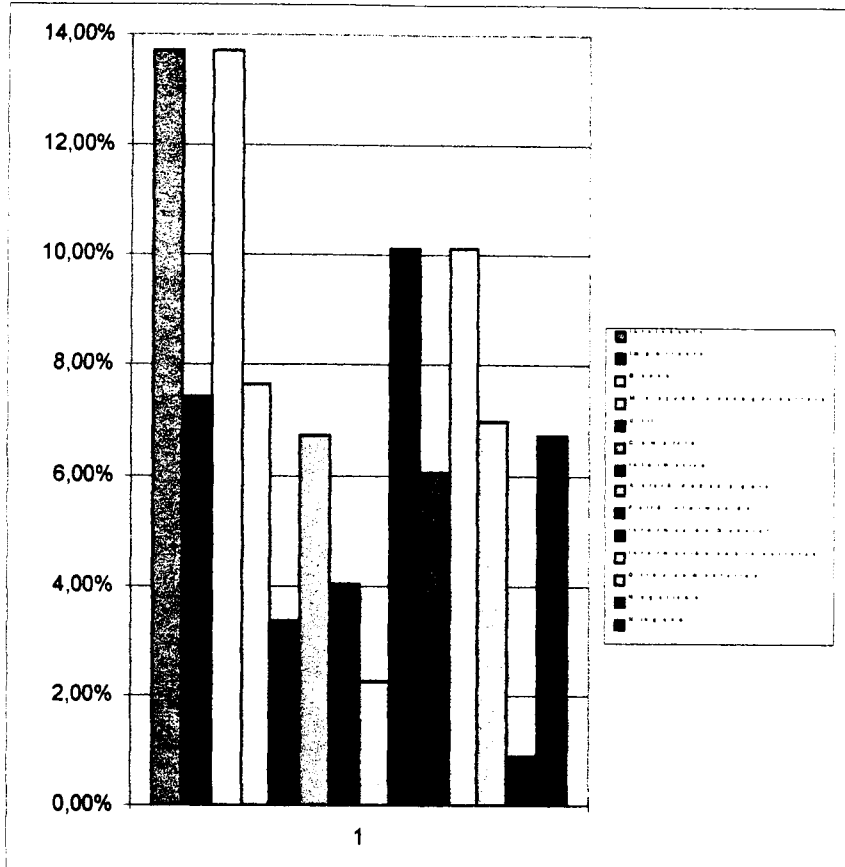

CUADRO No. 9

ESTUDIANTES DE PRIMER INGRESO QUE LLENARON LA
ENCUESTA DE OPINION SOBRE EL SUPLEMENTO
¿TE HAS PREGUNTADO...? SEGÚN SI SU ORIENTADOR(A) LE SOLICITÓ
REVISAR EL DOCUMENTO, VALORES ABSOLUTOS Y RELATIVOS

	No.	%
SI	505	9,7
NO	4568	88,0
NR	118	2,3
TOTAL	5191	100,0

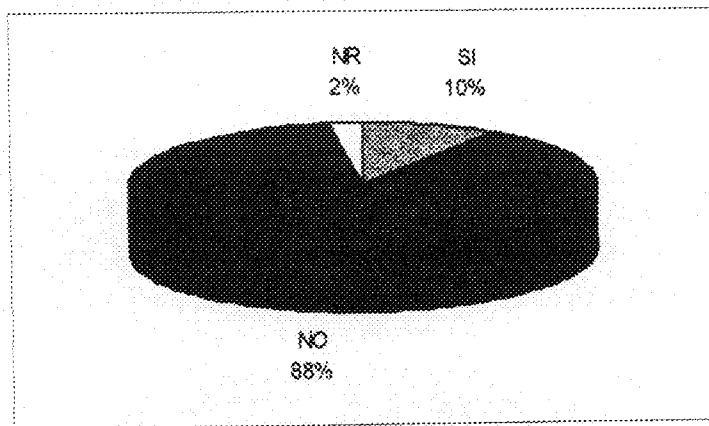

CUADRO No. 10

ESTUDIANTES DE PRIMER INGRESO QUE LLENARON LA
ENCUESTA DE OPINION SOBRE EL SUPLEMENTO
¿TE HAS PREGUNTADO...? SEGÚN SI EL ORIENTADOR(A) USO EL
SUPLEMENTO EN ALGUNA ACTIVIDAD

1997

	No.	%
SI	261	5.0
NO	4779	92.1
NR	151	2.9
TOTAL	5191	100.0

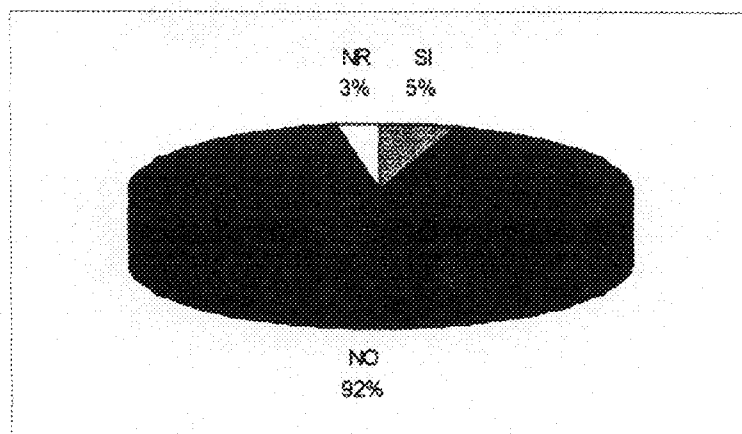

CUADRO No. 11

ESTUDIANTES DE PRIMER INGRESO QUE LLENARON LA
ENCUESTA DE OPINION SOBRE EL SUPLEMENTO
¿TE HAS PREGUNTADO...? SEGÚN SI CONSIDERA QUE LE
SIRVIÓ EN SU PROCESO DE ELECCIÓN DE CARRERA,
VALORES ABSOLUTOS Y RELATIVOS

1997

	No.	%
SI	678	13,1
NO	1441	27,8
NR	3072	59,2
TOTAL	5191	100,0

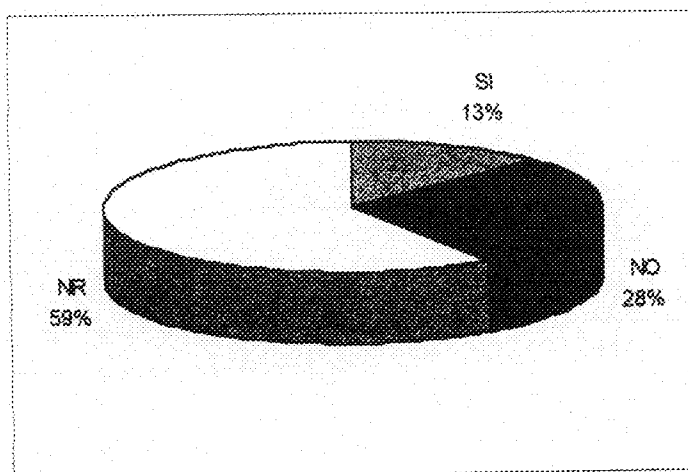

CUADRO No. 12
ESTUDIANTES DE PRIMER INGRESO QUE LLENARON LA ENCUESTA DE
OPINION SOBRE EL SUPLEMENTO ¿TE HAS PREGUNTADO...? SEGÚN
SUGERENCIAS AL SUPLEMENTO, VALORES ABSOLUTOS Y RELATIVOS
1997

SUGERENCIAS	No.	%
Más información al estudiante	30	1,2
Más información al colegio y que se distribuya	307	12,24
Más información al Orientador	49	1,95
Que se publique en los MCM	404	16,11
Más información	305	13,36
Más publicidad	229	9,13
No lo leí	19	0,76
Seguir publicándolo	65	2,59
Valoración positiva del suplemento	111	4,43
Que le llegue directamente al estudiante	68	2,71
Más información de las carreras **	420	16,74
Más información sobre servicios estudiantiles	25	1
Más información sobre los costos	35	1,4
Destacar la importancia del estudio	7	0,28
Que se haga con más ganas	5	0,2
Que sea llamativa, dinámica, actual, etc.	57	2,27
Que se publique a inicios de año	8	0,32
Opiniones de los estudiantes de cada carrera	10	0,4
Que sea clara, objetiva, concisa, real	107	4,27
Que se publique con más frecuencia en el año	35	1,4
Orientación vocacional sea mejor	29	1,16
Más visitas y charlas	15	0,6
Mayor cobertura y alcance	9	0,36
Que no sea complicada	10	0,4
Comentarios negativos	3	0,12
Contenido del suplemento	19	0,76
Ninguna	53	2,11
Otros	65	2,59

** qué clase, aptitud para cada carrera, el mercado laboral, planes de estudio, información de corte y cupo de cada carrera

GRÁFICO No. 12
ESTUDIANTES DE PRIMER INGRESO QUE LLENARON LA ENCUESTA DE
OPINION SOBRE EL SUPLEMENTO ¿TE HAS PREGUNTADO...? SEGÚN
SUGERENCIAS AL SUPLEMENTO, VALORES ABSOLUTOS Y RELATIVOS
1997

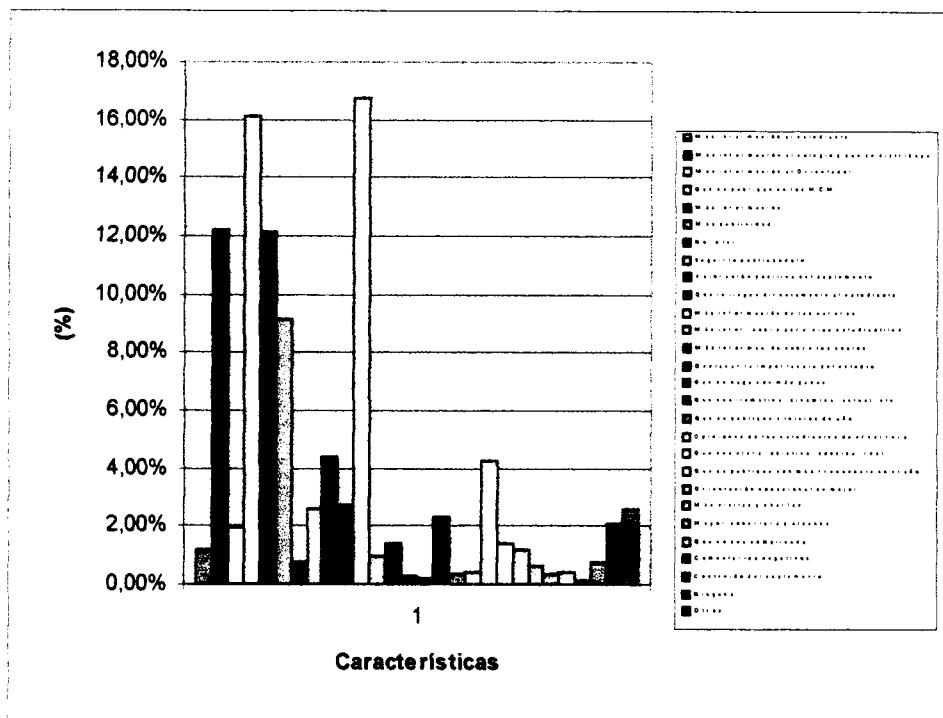

SÍNTESIS

- * Se encuestó a un total de 5.191 estudiantes que habían quedado como elegibles para ingresar a la Universidad de Costa Rica en 1998.
- * El 51.13% de los encuestados eran de sexo femenino y el 48.85% masculino.
- * El 91.1% de los encuestados tenía 18 años o menos.
- * El 58.1% procedían de la provincia de San José, en 18.7% de Alajuela y un 12.3% de Heredia.
- * El 53.7% procedían de colegios Públicos, un 20.9% de Privados, 11,2% Semiprivados, 9,8% Técnico Profesional, un 2,2% Colegio Nocturno y el restante procedía de otros.
- * El 31,9% del total de encuestados leyó el Suplemento.
- * El 17,4% escuchó que algún compañero lo leyó.
- * Los comentarios más sobresalientes de sus compañeros sobre el suplemento fueron: interesante 13.71%, bueno 13.71%, contenía información de carreras 10,11% y faltó información en 10,11%.
- * Al 9.7% de los encuestados el orientador le solicitó que revisaran el Suplemento.
- * Un 5% de los estudiantes participaron en alguna actividad organizada por el orientador, para analizar el documento.
- * El 13.1% de los estudiantes considera que el Suplemento le sirvió en su proceso de elección de carrera.

- * Entre las sugerencias que realizaron los estudiantes al suplemento se destacaron: que se publique en medios de comunicación masiva 16.11%, que se dé más información sobre carreras 16.11%, que contenga más información 13.36%, y que se dé más información a los colegios para que este la distribuya 12.24%.